

***xplova***

**G3**

**Manuel de l'utilisateur**

# xplova

© Copyright 2010, Xplova Incorporated. Ce document, ainsi que toutes les photos, les illustrations et le logiciel, sont protégés par les lois internationales du copyright. Tous droits réservés. Toute reproduction de ce Manuel de l'utilisateur ou de l'ensemble du matériel contenu ici, est interdite sans l'accord par écrit de l'auteur.

Téléchargez la dernière version de ce document sur [www.xplova.com](http://www.xplova.com).

XPLOVA Inc.

4F-3, No 66, Sanchong Rd., Nangang District,  
Taipei 11560, Taiwan, R.O.C.

E-mail : [sales@xplova.com](mailto:sales@xplova.com)

[www.xplova.com](http://www.xplova.com)

Version : 1.0

<b>Mise en route</b> .....	<b>1</b>
<b>Introduction au Xplova G3</b> .....	<b>2</b>
Accessoires inclus .....	4
<b>Fonctions de Xplova G3</b> .....	<b>5</b>
Enregistrement/affichage des données de cyclisme .....	5
Gestionnaire de piste Smart-Sign™ .....	6
Graphique d'analyse en temps réel .....	6
Entraînement .....	6
<b>Accessoires optionnels</b> .....	<b>7</b>
<b>Chargement du Xplova G3</b> .....	<b>8</b>
<b>Allumer le Xplova G3</b> .....	<b>10</b>
<b>Utilisation des boutons de contrôle</b> .....	<b>11</b>
Réglage de la Luminosité et du Volume d'allumage/d'arrêt . . .	11
Vous pouvez aussi régler la luminosité en appuyant sur le bouton Marche à nouveau lorsque le contrôle de la luminosité est affiché. Le bouton Marche change le réglage de la luminosité du rétroéclairage entre éteint, le dernier réglage utilisé, et la luminosité maximum. ....	12
Changement du mode .....	13
Enregistrement d'une session .....	16
Verrouillage de l'écran .....	18
Options d'alimentation .....	19
Menu .....	20
<b>Créer un profil</b> .....	<b>22</b>
<b>Obtenir un signal GPS</b> .....	<b>22</b>
<b>Branchement des capteurs</b> .....	<b>23</b>
<b>Installation de Xplova G3</b> .....	<b>23</b>

<b>Utilisation de l'ordinateur de vélo GPS</b> .....	<b>29</b>
<b>Mode Ordinateur de vélo</b> .....	<b>29</b>
L'interface de l'Ordinateur de vélo .....	29
Menu rapide de l'Ordinateur de vélo .....	31
Données de l'Ordinateur de vélo .....	32
<b>Mode Carte</b> .....	<b>36</b>
L'interface Carte .....	36
Menu rapide de Carte .....	37
Guidance de Navigation de piste & Smart-Sign™ .....	38
<b>Mode Graphique</b> .....	<b>39</b>
L'interface du mode Graphique .....	39
Menu rapide de Graphique .....	40
Profil d'élévation .....	41
<b>Mode Entraînement</b> .....	<b>42</b>
L'interface d'entraînement .....	42
Menu rapide d'Entraînement .....	43
<b>Editer des pages</b> .....	<b>44</b>
Editer cette page .....	44
Ajouter une nouvelle page .....	45
Supprimer cette page .....	45
<b>Changement des réglages</b> .....	<b>47</b>
<b>Mes données</b> .....	<b>47</b>
<b>Sélection du mode</b> .....	<b>50</b>
<b>Réglages de l'Ordinateur de vélo</b> .....	<b>51</b>
Configuration des Alertes .....	51
Réglage des Options d'enregistrement .....	53
<b>Réglages de carte</b> .....	<b>55</b>

Changement de la Vue de la carte .....	55
<b>Réglages d'entraînement .....</b>	<b>56</b>
<b>Utilisateur et vélos .....</b>	<b>57</b>
Profil d'utilisateur .....	57
Réglage la Zone de fréquence cardiaque .....	58
Profil de vélo .....	60
<b>Réglages généraux .....</b>	<b>61</b>
Satellites .....	62
Affichage .....	65
Sons .....	67
Heure .....	68
Unités .....	70
Langue .....	71
Calibrage de l'altimètre .....	72
Calibrage du compas .....	73
Réinitialisation d'usine .....	76
A propos de .....	77
<b>Utilisation de vos accessoires .....</b>	<b>79</b>
<b>Moniteur de fréquence cardiaque (optionnel) .....</b>	<b>79</b>
Pairage du moniteur de fréquence cardiaque .....	79
Installation du moniteur de fréquence cardiaque .....	82
Changement de la batterie du moniteur de fréquence cardiaque .....	82
<b>Capteur de cadence combo (optionnel) .....</b>	<b>82</b>
Pairage du capteur de cadence combo .....	83
Installation du capteur de cadence combo .....	85

Entraînement avec le capteur de cadence combo . . . . .	89
Changement de la batterie du capteur de cadence combo . . . . .	90
<b>Chargeur de batterie (optionnel) . . . . .</b>	<b>91</b>
<b>Utilisation des applications PC . . . . .</b>	<b>93</b>
<b>Fonctions de X-Tracks™ . . . . .</b>	<b>93</b>
Sauvegarder/afficher les données des activités . . . . .	93
Importer/Exporter GPX & TRK . . . . .	94
Gestionnaire de route Smart-Route™ . . . . .	96
Télécharger des cartes détaillées . . . . .	97
<b>Mise à jour du logiciel Xplova G3 . . . . .</b>	<b>98</b>
<b>Appendice . . . . .</b>	<b>105</b>
<b>Spécifications . . . . .</b>	<b>105</b>
<b>Table de taille de roue . . . . .</b>	<b>109</b>
<b>Déclaration de conformité . . . . .</b>	<b>112</b>
Duales System Deutschland GmbH Participant . . . . .	112
Déclaration de conformité de la CE (CENELEC Europe) . . . . .	112
Directive DEEE . . . . .	112

# Mise en route

Félicitation pour l'achat de l'ordinateur de vélo Xplova G3 GPS. Dans ce chapitre, vous découvrirez les fonctions principales et comment faire pour allumer et utiliser les fonctions basiques de l'interface utilisateur. Les chapitres ultérieur expliqueront l'utilisation de toutes les fonctions et caractéristiques de l'ordinateur de vélo.

## Introduction au Xplova G3

Cette section décrit le Xplova et ses fonctions principales.

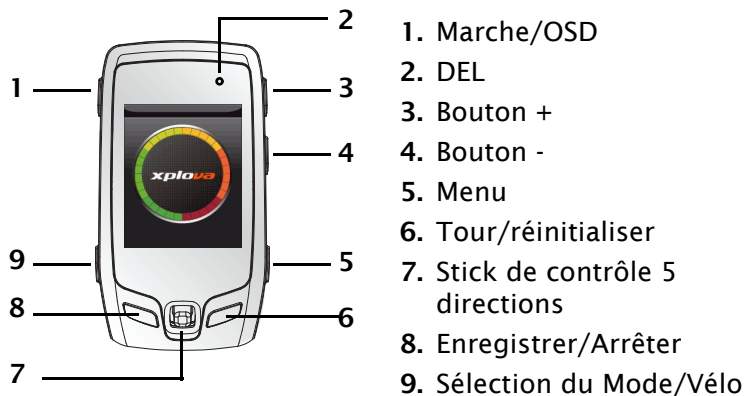

**Figure 1. Le panneau frontal de Xplova G3**



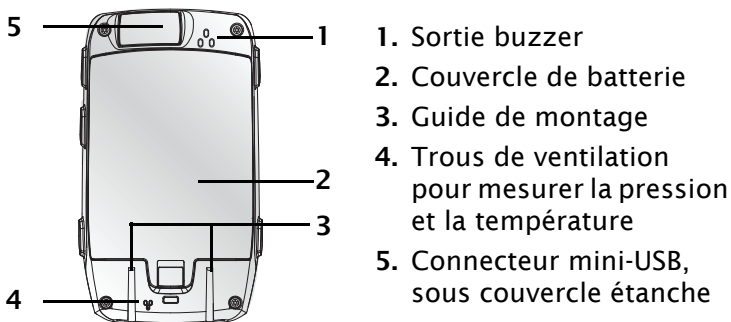
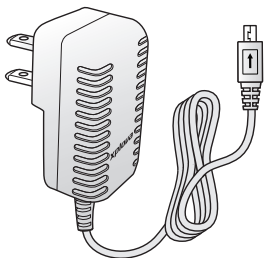

Figure 2. Le panneau frontal de Xplova G3

## Accessoires inclus

Le Xplova G3 doit contenir les éléments indiqués dans Figure 3. Vérifiez pour vous assurer que tous les éléments sont présents dans la boîte ; contactez votre revendeur Xplova s'il manque quoi que ce soit.



Source d'alimentation

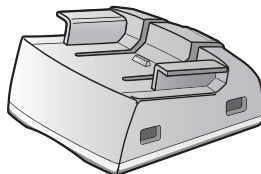

Montage de la potence du vélo

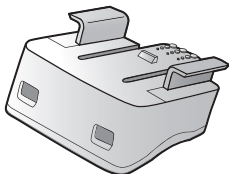

Montage du guidon du vélo



Serre-câbles

**Figure 3. Accessoires inclus avec le Xplova G3**

## Fonctions de Xplova G3

---

Le Xplova G3 est le premier ordinateur de vélo GPS pour les vrais cyclistes tout autour du monde. Le design intuitif et robuste de Xplova G3 offre un fonctionnement maximum dans divers types d'environnements à l'extérieur.

- Ecran 2,2" en couleur visible au soleil
- Batterie remplaçable et rechargeable Li-Iron, normalement 10 heures d'utilisation
- Récepteur GPS haute précision
- Étanchéité IPX4 et IPX7 et design anti-choc
- Supporte les capteurs sans fil numériques à faible consommation (ANT+)
- Altimètre barométrique, compas numérique 3D et thermomètre.

### Enregistrement/affichage des données de cyclisme

Profitez au maximum de votre entraînement avec le Xplova G3 sans fil. Recevez des données en temps réel comme l'heure, la distance, la vitesse, l'altitude, la fréquence cardiaque, la cadence, les calories et d'autres, pour améliorer votre performance physique.

- Affichez et enregistrez les données du vélo en temps réel
- Affichez les données historiques de cyclisme sous forme de graphiques sur l'appareil
- Surveillez l'état de votre corps avec des avertissements de vitesse, de fréquence cardiaque et de cadence
- Marquez des chemins différents avec la fonction de tour
- Créez des programmes d'entraînement avec l'heure, la distance et les calories

## **Gestionnaire de piste Smart-Sign™**

Xplova Smart-Sign™ est un groupe de marqueurs incluant les points de repère, les POI (Points d'intérêt), les informations de pente, les sommets de montagne, les directions tour-par-tour qui sont assignés en fonction des besoins des utilisateurs, ou générés automatiquement par l'engin Xplova Smart-Route™. La navigation de piste Smart-Sign™ supporte :

- La guidance tour-par-tour et l'alerte d'approche Smart-Sign sur la piste programmée
- La navigation avec zoom auto et les cartes OSM avec ligne de contour activée
- Affiche la position sur un profil d'élévation en mode de navigation de piste
- Une fonction de retour de piste pour vous aider à retourner au point de départ original

## **Graphique d'analyse en temps réel**

Le Xplova G3 supporte les analyses en temps réel pour la surveillance et l'analyse de la vitesse, durée, distance, fréquence cardiaque, cadence et calories avec des capteurs sans fil ANT+™ tels que le moniteur de fréquence cardiaque, le capteur de vitesse/cadence combo et le compteur de puissance (3<sup>ème</sup> partie) etc.

## **Entraînement**

Le Xplova G3 a aussi un mode d'entraînement avec des limites de durée, distance et calories brûlée pour vous aider à créer votre propre programme d'entraînement.

## Accessoires optionnels

---

Le Xplova G3 peut être pairé avec deux accessoires optionnels qui fournissent une solution complète pour le cyclisme et les activités à l'extérieur. Le moniteur de fréquence cardiaque (HRM) mesure la fréquence cardiaque lors des performances cardiovasculaires pendant un exercice. Le capteur de cadence combo s'attache à la chaîne de vos vélos et fournit des valeurs précises pendant le voyage. Ces accessoires permettent d'obtenir une image complète des performances de votre entraînement, et vous verrez dans les sections ultérieures comment ils peuvent vous montrer la difficulté d'un exercice pour différents segments de votre route.

Si vous avez déjà acheté ces accessoires, suivez les instructions dans pour Utilisation de vos accessoires à la page 79 pour pairer et installer ces accessoires. Si vous ne les avez pas encore achetés, contactez votre distributeur Xplova local pour plus de détails.

## Chargement du Xplova G3

---

Avant d'utiliser votre Xplova G3, assurez-vous qu'il a été complètement chargé et est prêt à être utilisé. Chargez le Xplova G3 pendant au moins 5 heures avant la première utilisation pour vous assurer que les batteries sont complètement chargées.

### Pour charger le Xplova G3 :

1. Enlevez le couvercle de la batterie.
2. Insérez la batterie.
3. Fermez le couvercle comme indiqué dans Figure 4.

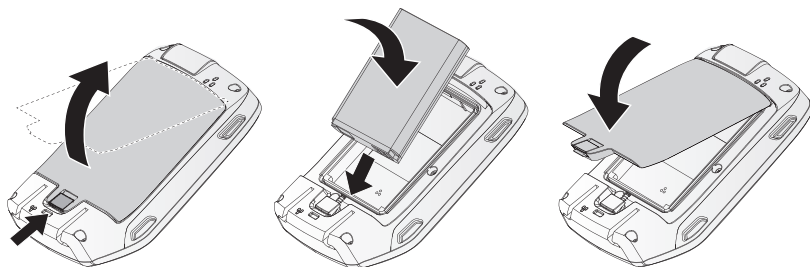

**Figure 4. Remplacement de la batterie**

---

Remarque : Un ordinateur portable avec une tension de 5VCC (USB) est requis.

Voir Chargeur de batterie (optionnel) à la page 91

---

4. Branchez le cordon d'alimentation fourni dans la boîte sur une prise de courant.
5. Ouvrez le couvercle de protection en silicone sur la base du Xplova G3.
6. Branchez l'adaptateur USB sur le port comme indiqué dans Figure 5.

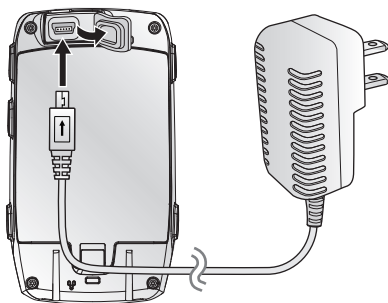
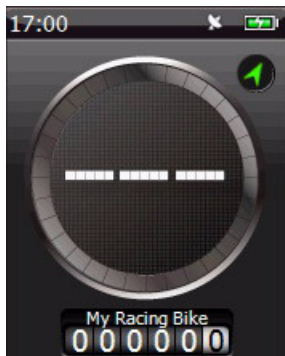

**Figure 5. Branchement du chargeur sur le Xplova G3**

## Allumer le Xplova G3

---

Lorsque vous avez fini de charger le Xplova G3, vous pouvez commencer à l'utiliser. Appuyez sur le bouton Marche situé sur le coté gauche du Xplova G3 pour l'allumer. Pendant le démarrage, un écran splash s'affiche pendant le chargement des bases de données de carte dans le système. Lorsque le système démarre et termine les premiers réglages de l'appareil, la vue de l'ordinateur de vélo apparaît comme indiqué dans Figure 6.



**Figure 6. L'écran principal de l'ordinateur de vélo\***

---

Remarque :\*L'écran peut être légèrement différent de Figure 6

---



## Utilisation des boutons de contrôle

---

Les boutons de contrôle latéraux vous permettent non seulement d'allumer le Xplova G3, mais aussi de régler la luminosité et le volume, de changer entre les modes, d'enregistrer des sessions et supporte les réglages généraux.

### Réglage de la Luminosité et du Volume d'allumage/d'arrêt

Pour régler la luminosité et le volume, utilisez le bouton Marche. Les contrôles de la luminosité et du volume apparaissent sur l'écran comme montré dans Figure 7. Vous pouvez ajuster le volume ou la luminosité avec le stick de contrôle 5 directions.

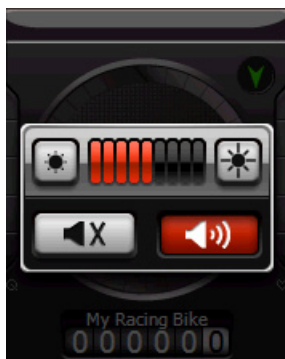

**Figure 7. Contrôles de la luminosité et du volume**

Vous pouvez aussi régler la luminosité en appuyant sur le bouton Marche à nouveau lorsque le contrôle de la luminosité est affiché. Le bouton Marche change le réglage de la luminosité du rétroéclairage entre éteint, le dernier réglage utilisé, et la luminosité maximum.



**Figure 8. Changement de la luminosité du rétroéclairage**

## Changement du mode

Vous pouvez changer entre le mode Ordinateur de vélo, Carte, Graphique et Entraînement rapidement en appuyant sur le bouton Mode sur le coté gauche du Xplova G3. Le mode d'affichage comme montré dans Figure 9.



Figure 9. Le mode d'affichage

**Sélection du vélo :**

Appuyez sans arrêter sur le bouton Mode pour afficher l'écran de sélection rapide du vélo. Utilisez le stick de contrôle 5-directions pour changer la sélection du vélo. Appuyez sur le stick de contrôle vers le bas pour confirmer le changement.



**Figure 10. Sélection du vélo**

**Pour afficher la page suivante du mode :**

En mode Ordinateur de vélo ou Graphique.

1. Utilisez le stick de contrôle pour aller vers le haut ou le bas dans la page d'un mode.



**Figure 11. Ecran des pages du mode Ordinateur de vélo**

## Enregistrement d'une session

Vous pouvez utiliser le bouton d'enregistrement pour commencer un nouvel enregistrement, pauser un enregistrement, continuer un enregistrement ou arrêter un enregistrement.

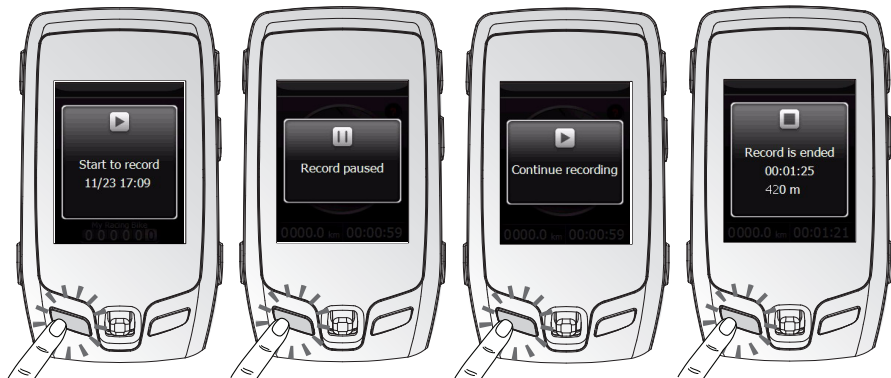

Figure 12. Enregistrement avec le bouton de contrôle latéral

**Pour enregistrer une session avec les boutons de contrôle latéraux :**

1. Appuyez sur le bouton Enregistrer. Un écran splash apparaît et confirme qu'une nouvelle session a été commencée.
2. Appuyez rapidement sur le bouton Enregistrer pour pauser/continuer l'enregistrement.
3. Appuyez sur le bouton Enregistrer à nouveau pendant 2 secondes pour arrêter et enregistrer l'enregistrement.

**Pour ajouter un tour dans une session :**

Pendant l'enregistrement, appuyez sur le bouton CIRCUIT pour ajouter un nouveau CIRCUIT divisé à la session d'enregistrement actuelle.



**Figure 13. Sélection du vélo**

**Pour effacer une session d'enregistrement en utilisant le bouton CIRCUIT :**

1. Pendant l'enregistrement, appuyez sans arrêter sur le bouton CIRCUIT pour afficher la fenêtre de message pour effacer et annuler la session d'enregistrement en cours.

2. Choisissez **Oui** pour effacer les données ou choisissez **Non** pour continuer l'enregistrement.



Figure 14. Effacer une session d'enregistrement

## Verrouillage de l'écran

Vous pouvez verrouiller l'écran pour éviter d'entrer des commandes accidentelles ou de faire des modifications via l'écran.

### Pour verrouiller l'écran :

1. Appuyez pendant 3 secondes sur le bouton Marche. Allez sur **Verrouiller** et poussez le stick de contrôle vers le bas.
2. Pour déverrouiller l'écran, appuyez sur le bouton + pendant 3 secondes.



## Options d'alimentation

Le bouton Marche peut aussi être utilisé pour éteindre ou mettre le Xplova G3 en mode veille :

- **Hors tension** : Eteint complètement l'appareil pour qu'il ne consomme plus d'énergie. Lorsque vous le rallumez, le Xplova G3 doit redémarrer et recharger les cartes et les réglages.
- **Veille** : Eteint l'écran, le processeur et les antennes mais continue de consommer de l'énergie pour la mémoire de manière à redémarrer rapidement et retourner au dernier état utilisé lorsque vous le rallumez. Un DEL vert clignote lentement pour indiquer que l'appareil est en veille. Veuillez noter que le mode Veille continue de consommer de l'énergie. Le Xplova G3 s'éteint automatiquement après 24 heures en mode veille.

**Pour afficher les options d'alimentation sur le Xplova G3 :**

1. Appuyez pendant 3 secondes sur le bouton Marche. L'écran apparaît comme montré dans Figure 15.

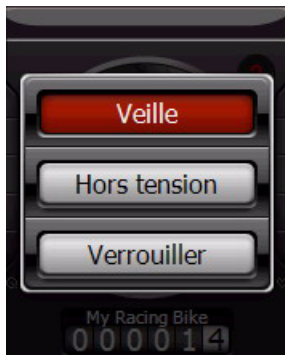

**Figure 15. Le menu des options d'arrêt**

2. Utilisez le stick de contrôle pour sélectionner le mode d'alimentation désiré.
3. Appuyez sur le stick de contrôle pour sélectionner un mode d'alimentation.

**Menu**

Le Xplova G3 a 2 types de menu : Menu général et Menu rapide.

**Pour afficher le menu général :**

1. Appuyez sur le bouton Menu. L'écran Menu général apparaît comme montré dans Figure 16.

2. Pour plus de détails sur le Menu général, voir Changement des réglages à la page 47.



**Figure 16. Le menu général**

#### **Pour afficher le menu rapide :**

1. Poussez le stick de contrôle vers le bas pour afficher un menu rapide du mode.
2. Pour plus de détails sur le Menu rapide, voir Utilisation de l'ordinateur de vélo GPS à la page 29.

---

Remarque : Appuyez sur le bouton Menu pour quitter le menu.

---

## Créer un profil

---

Il y a deux types de profil dans le Xplova G3 : Les profils Utilisateur et les profils de vélo. Après avoir réglé les profils, vous pouvez enregistrer précisément la distance parcourue avec votre vélo et commencer à suivre vos performances. Pour plus de détails, voir Utilisateur et vélos à la page 57.

## Obtenir un signal GPS

---

Le Xplova G3 vient équipé avec la technologie X-Navi qui est conçue pour maximiser votre expérience avec le vélo. Le Xplova G3 recherche automatiquement un signal GPS et annonce votre position dès qu'un signal a été obtenu. Allez à l'extérieur dans un endroit libre sans grandes obstructions pour utiliser votre Xplova G3. Plus l'exposition est grande, plus le Xplova G3 obtiendra rapidement un signal. L'obtention d'un signal peut prendre entre 5-15 minutes sous un ciel dégagé.

---

**Remarque :** Les signaux GPS ont une très haute fréquence et ne passent pas facilement à travers les objets solides. Les tunnels, les ponts et les couvertures d'arbre peuvent tous affecter l'obtention et la réception d'un signal GPS.

---

L'obtention d'un signal est requise pour les raisons suivantes :

- La première fois que l'appareil a été allumé
- Lorsque vous avez voyagé des centaines de Km par rapport au dernier réglage
- Si l'appareil n'a pas été utilisé pendant plusieurs jours.

## Branchement des capteurs

---

Si vous voulez utiliser le capteur de cadence combo, qui est optionnel, et/ou le moniteur de fréquence cardiaque, vous aurez besoin de paier ces appareils avec votre Xplova G3 avant de pouvoir les utiliser. Voir Utilisation de vos accessoires à la page 79 pour plus de détails.

## Installation de Xplova G3

---

Maintenant que vous vous êtes familiarisé avec les fonctions basiques et les contrôles du Xplova G3, vous pouvez l'installer sur votre vélo.

Le Xplova G3 vient avec un dispositif de montage sur la potence du vélo et de montage sur le guidon du vélo pour votre vélo.

### **Pour installer le Xplova G3 :**

1. Identifiez l'emplacement désiré sur le vélo. Vous pouvez faire cela en attachant le Xplova G3 sur le clip de montage et en essayant plusieurs emplacements sur le guidon, la barre du guidon et le corps du vélo.

2. Une fois que vous avez choisi un emplacement, installez l'attache en caoutchouc sur l'endroit désiré comme montré dans Figure 17.

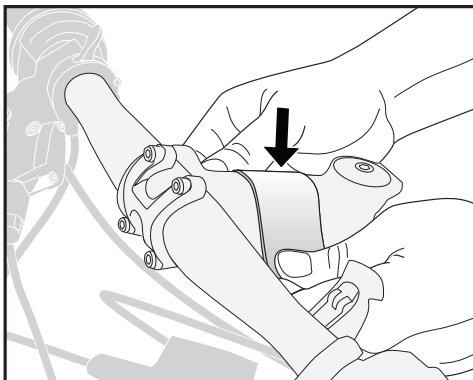

**Figure 17. Installation de l'attache en caoutchouc**

3. Attachez deux des serre-câbles fournis sur la base de montage de la barre du vélo du clip de montage comme montré dans Figure 18.

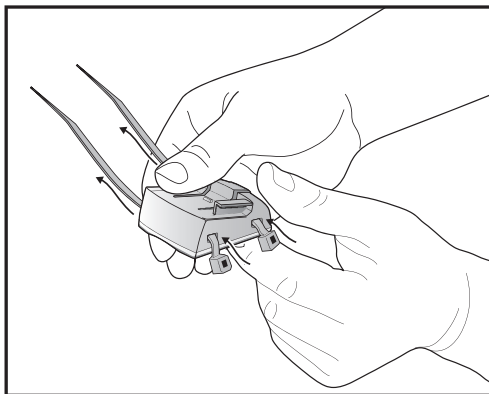

**Figure 18. Attacher les serre-câbles**

4. Faites passer la base en caoutchouc du clip de montage au-dessous du clip de montage pour que la rainure semicirculaire soit parallèle avec le composant du vélo sur lequel vous attachez le clip.

5. Faites passer les serre-câbles autour du composant du vélo sans serrer et faites les ajustements finaux à la position du clip de montage comme montré dans Figure 19.

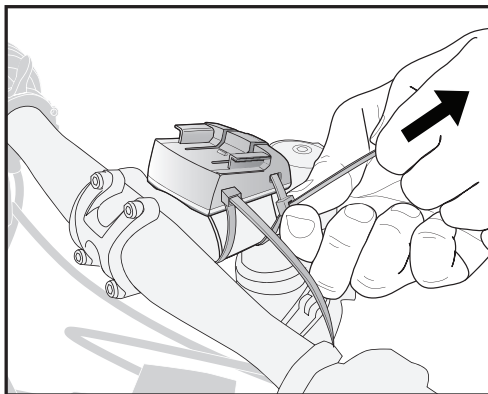
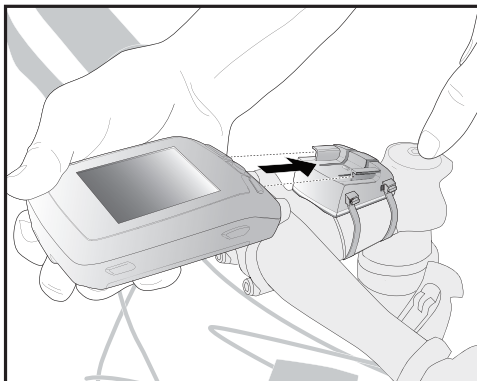

**Figure 19. Attacher le clip de montage**

6. Serrez les serre-câbles fermement jusqu'à ce que le clip de montage soit bien fixé.



- Faites glisser le Xplova G3 sur le clip de montage comme montré dans Figure 20 jusqu'à ce qu'il s'attache automatiquement.



**Figure 20. Attacher le Xplova G3 au clip de montage**

REMARQUE : L'installation sur le guidon se fait de la même manière.



# Utilisation de l'ordinateur de vélo GPS

## Mode Ordinateur de vélo

### L'interface de l'Ordinateur de vélo

L'interface de l'ordinateur de vélo contient les contrôles et affichages montré dans Figure 21.



Figure 21. L'interface de l'Ordinateur de vélo (Compteur Dash)

Table 1 décrit les contrôles et affichages montrés dans Figure 21.

**Table 1. Contrôles et affichages de l'Ordinateur de vélo**

<b>Élément</b>	<b>Description</b>
Enregistrer	Affiche l'état de démarrage ou de pause d'une session d'enregistrement
Cadence combo	Affiche la connexion aux accessoires
Batterie	Affiche le niveau de charge de la batterie
GPS	Affiche la connectivité GPS
Moniteur de fréquence cardiaque	Affiche la connexion aux accessoires
Barre de fréquence cardiaque	Affiche la fréquence cardiaque
Odomètre	Affiche la distance totale accumulée qui a été voyagée avec le profil de vélo actuel
Barre de cadence	Affiche la cadence
Heure	Affiche l'heure actuelle

## Menu rapide de l'Ordinateur de vélo

Poussez le stick de contrôle vers le bas pour afficher le menu rapide du mode Ordinateur de vélo.

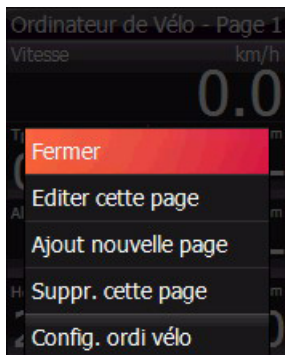

Figure 22. Menu rapide de l'Ordinateur de vélo

Avant de sélectionner un vélo, vous devez régler les profils de vélo. Pour plus de détails, voir Régler la Zone de fréquence cardiaque † la page 58.

### Pour choisir un vélo :

1. Allez sur Sélectionner vélo et ouvrez.
2. Allez sur le vélo désiré.
3. Appuyez sur le stick de contrôle pour enregistrer.

Pour régler les réglages de l'ordinateur de vélo, voir Réglages de l'Ordinateur de vélo † la page 51.

**Pour éditer des pages :**

Avant d'éditer des pages, changez la page sur n'importe quelle page sauf le compteur dash. Puis appuyez sur le stick de contrôle pour afficher un menu rapide. Pour plus de détails, voir Editer des pages † la page 44.

**Données de l'Ordinateur de vélo**

La vue Ordinateur de vélo est facile à configurer et peut afficher seulement les éléments désirés. Chacun des affichages, y compris l'affichage principal, peut être changé ou réorganisé en fonction de vos besoins. Les éléments disponibles sont les suivants:

- **Altitude** : Affiche l'altitude actuelle
  - **Altitude maximum** : Affiche la plus haute altitude rencontrée dans la session actuelle. Apparaît vide si pas en train d'enregistrer.
  - **Montée totale** : Affiche la distance totale montée dans la session actuelle
  - **Descente totale** : Affiche la distance totale descendue dans la session actuelle. Apparaît vide si pas en train d'enregistrer.
- **Cadence** : Affiche le nombre de tours par minute.
  - **Cadence moyenne** : Affiche le nombre de tours moyen par minute dans la session actuelle
  - **Cadence maximum** : Affiche la plus haute cadence dans la session actuelle
  - **Cadence de circuit** : Affiche le nombre de tours moyen par minute dans le circuit actuel

- Calories: Affiche le nombre total de calories brûlées dans la session actuelle
  - Taux de calories brûlées : Affiche le taux de calories brûlées dans la session actuelle
  - Calories restantes d'entraînement: Affiche le nombre de calories restantes à brûler dans une session d'entraînement
- Distance : Affiche la distance totale parcourue dans la session actuelle
  - Distance de tour : Affiche la distance totale depuis le dernier marqueur de tour réglé
  - Distance de dernier tour : Affiche la longueur du dernier tour
  - Distance au prochain tour : Affiche la distance au prochain tour si la guidance de navigation est utilisée
  - Distance de piste restante : Affiche la distance restante à parcourir dans une session de piste
  - Distance d'entraînement restante : Affiche la distance restante à parcourir dans une session d'entraînement
- Fréquence cardiaque : Affiche la fréquence cardiaque actuelle
  - Fréquence cardiaque (%): Affiche la fréquence cardiaque en % par rapport à la fréquence cardiaque maximum (fréquence cardiaque maximum =  $220 - \text{âge}$ )
  - Fréquence cardiaque moyenne : Affiche la fréquence cardiaque moyenne dans la session actuelle
  - Fréquence cardiaque maximum : Affiche la fréquence cardiaque maximum obtenue dans la session actuelle

- Fréquence cardiaque de tour : Affiche la fréquence cardiaque moyenne dans le tour actuel
- Fréquence cardiaque de dernier tour : Affiche la fréquence cardiaque moyenne dans le dernier tour
- Fréquence cardiaque maximum de dernier tour : Affiche la fréquence cardiaque maximum dans le dernier tour
- Zone de fréquence cardiaque : Affiche la zone de fréquence cardiaque actuelle en fonction des réglages du profil de l'utilisateur
- Circuits : Affiche le nombre de tours parcourus dans la session actuelle
- Vitesse : Affiche la vitesse actuelle
  - Vitesse moyenne : Affiche la vitesse moyenne dans la session actuelle
  - Vitesse maximum : Affiche la vitesse maximum obtenue dans la session actuelle
  - Vitesse de tour : Affiche la vitesse moyenne de tour dans le tour actuel
  - Vitesse de dernier tour : Affiche la vitesse moyenne du dernier tour
  - Vitesse maximum de dernier tour : Affiche la vitesse maximum obtenue du dernier tour
- Pente : Affiche la pente actuelle
  - Pente maximum : Affiche la pente maximum dans la session actuelle
- Heure: Affiche l'heure actuelle



- Horloge : Affiche l'heure actuelle au format 24 ou 12 heures
- Durée de trip : Affiche la durée écoulée dans la session actuelle
- Durée de pause : Affiche la durée depuis la pause de l'enregistrement
- Heure de début : Affiche l'heure à laquelle la session a été commencée
- Durée de tour moyenne : Affiche la durée moyenne de chaque tour
- Durée de tour : Affiche la durée écoulée du tour actuel
- Durée du dernier tour : Affiche la durée écoulée du dernier tour complété
- Temps estimé d'arrivé : affiche la durée restante avant l'arrivé à la destination choisie sur la carte
- Durée restante au prochain tour : Affiche la durée restante avant l'arrivé du prochain tour
- Durée restante: Affiche la durée restante d'une session d'entraînement
- Date : Affiche la date actuelle
- Direction : Affiche la direction actuelle
- Latitude : Affiche la latitude actuelle
- Longitude : Affiche la longitude actuelle
- Lever du Soleil : Affiche l'heure du lever de soleil
- Coucher du Soleil : Affiche l'heure du coucher de soleil
- Température : Affiche la température actuelle

## Mode Carte

### L'interface Carte

L'interface de carte contient les contrôles et affichages montré dans Figure 23.



Figure 23. L'interface Carte

## Menu rapide de Carte

Poussez le stick de contrôle vers le bas pour afficher le menu rapide du mode Carte.

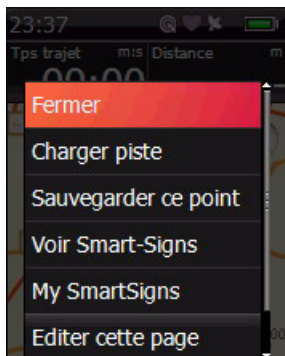

Figure 24. Menu rapide de Carte

### Pour charger une piste:

Avant de charger une piste, des pistes préplanifiées doivent être transférées d'un PC sur le Xplova G3.

1. Allez sur la piste désirée.
2. Appuyez sur le stick de contrôle pour charger la piste.

---

Remarque : Si vous désirez charger une autre piste, vous devez ouvrir le menu rapide pour choisir **Stop Navigation**, et charger une nouvelle.

---

## Pour afficher Piste Smart-Signs :

1. Allez sur Afficher Smart-Signs et ouvrez.
2. Allez sur le signe désiré et ouvrez. Un écran apparaît avec les informations suivantes :
  - Nom du signe : Nom Smart-Sign
  - Latitude et longitude : L'emplacement de Smart-Sign

Pour éditer des pages ou régler les réglages de carte, référez-vous à Editer des pages ‡ la page 44 et Réglages de carte ‡ la page 55.

## Guidance de Navigation de piste & Smart-Sign™

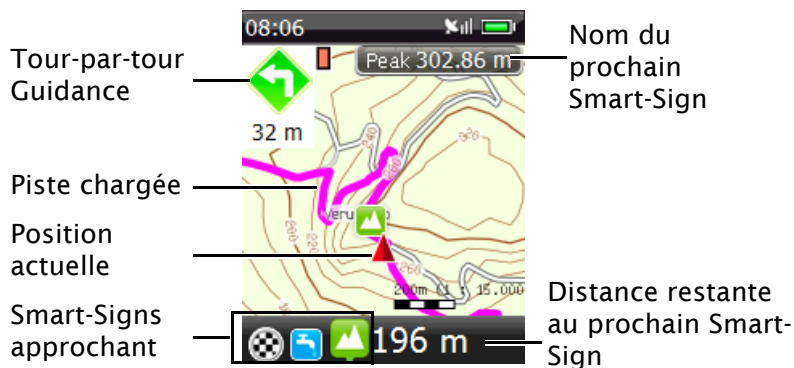

Après avoir chargé une piste Smart-Route™, vous pouvez afficher la piste sur le Xplova G3 et afficher les Smart-Signs™ près de la position actuelle. Le Xplova G3 vous aidera à naviguer dans la piste et vous guidera avec des directions tour-par-tour et une Alerte d'approche Smart-Sign™.

## Mode Graphique

Le mode Graphique contient un graphique d'identification qui aide à comprendre la relation entre les informations graphiques.

### L'interface du mode Graphique

L'interface du mode graphique affiche un graphique en temps réel de vos données de voyage comme montré dans Figure 25.



Figure 25. L'interface graphique

## Menu rapide de Graphique

Appuyez sur le stick de contrôle pour afficher un menu rapide. Pour plus de détails, voir Editer des pages † la page 44.

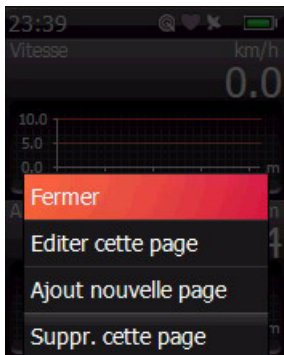

**Figure 26. Menu rapide de Graphique**

## Profil d'élévation

Dans le profil d'élévation, l'axe vertical représente la hauteur, l'axe horizontal représente la distance, affiche les courbes de haut et bas au long de la ligne de la piste. Le profil d'élévation affiché est montré dans Figure 27.

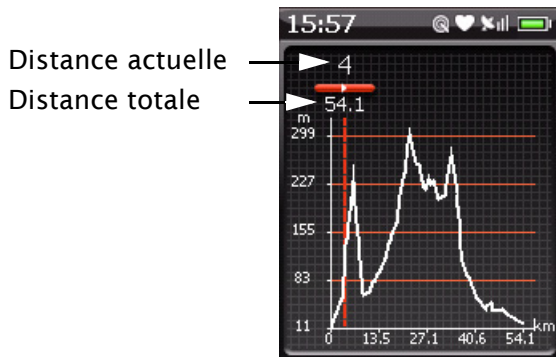

**Figure 27. Le profil d'élévation**

---

Remarque : Le profil d'élévation affiché lorsque la piste désirée est chargée. A propos du chargement d'une piste, référez-vous à page 37.

---

## Mode Entraînement

Le mode Entraînement vous aide à atteindre les objectifs de performances pendant un trip. Lorsque votre session a atteint des limites prédéfinies de distance, durée ou de calories brûlées, le Xplova G3 arrêtera d'enregistrer la session.

### L'interface d'entraînement

L'interface d'entraînement affiche un graphique en temps réel et les objectifs de votre entraînement comme montré dans Figure 28.



Figure 28. L'interface d'entraînement



## Menu rapide d'Entraînement

Poussez le stick de contrôle vers le bas pour afficher le menu rapide Entraînement.



Figure 29. Menu rapide d'Entraînement

### Pour choisir le mode d'entraînement :

1. Allez sur **Choisir un programme d'entraînement** et ouvrez.
2. Choisissez un mode d'entraînement et ouvrez :
  - Entraînement par durée
  - Entraînement par distance
  - Entraînement par calories
3. Réglez les options. Allez sur **Commencer** et ouvrez.

Le Xplova G3 arrête d'enregistrer la session dès que l'objectif de durée, distance ou de calories brûlées a été atteint. Un message s'affiche indiquant que votre objectif a été atteint. L'écran de résumé affiche le nombre de calories brûlées, la durée écoulée et la distance parcourue.

### **Pour régler les réglages d'entraînement :**

Pour plus de détails, voir Réglages d'entraînement ‡ la page 56.

## **Editer des pages**

---

### **Editer cette page**

Vous pouvez éditer des champs sur cette page ou changer le style d'affichage.

#### **Pour éditer cette page :**

1. Poussez le stick de contrôle vers le bas.
2. Allez sur **Editer cette page** et ouvrez.
3. Allez sur **Changer le style** et ouvrez. Si vous allez sur **Editer les champs** et que vous ouvrez, alors allez à l'étape 5.
4. Utilisez le stick de contrôle pour choisir un style d'affichage, et entrez dans **Etape suivante**.
5. Utilisez le stick de contrôle pour choisir les types de données de ces champs et entrez dans **Enregistrer**.

## Ajouter une nouvelle page

Vous pouvez ajouter des informations supplémentaires sur une nouvelle page.

### Pour ajouter une nouvelle page :

1. Poussez le stick de contrôle vers le bas.
2. Allez sur **Ajouter Nouvelle page** et ouvrez.
3. Utilisez le stick de contrôle pour choisir un style d'affichage, et entrez dans **Etape suivante**.
4. Utilisez le stick de contrôle pour choisir les types de données de ces champs et entrez dans **Enregistrer**.

## Supprimer cette page

Si vous ne voulez plus afficher cette page, vous pouvez la supprimer.

### Pour supprimer cette page :

1. Poussez le stick de contrôle vers le bas.
2. Allez sur **Supprimer cette page** et ouvrez.



# Changement des réglages

Le Xplova G3 possède plusieurs réglages personnalisables pour vous permettre de contrôler la fonctionnalité et de personnaliser votre appareil.

## Mes données

---

Mes données supporte ce qui suit : Des activités, des pistes et des historique entraînement.

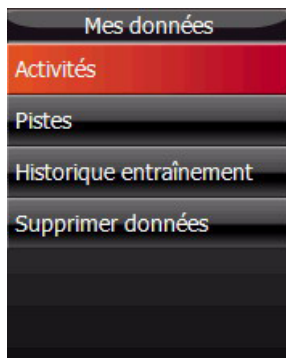
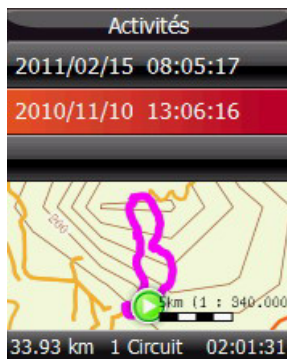

Figure 30. Mes données

**Pour ouvrir mes données :**

1. Appuyez sur le bouton Menu.
2. Allez sur **Mes données** et ouvrez.
3. Allez sur la catégorie désirée et ouvrez.
4. Sélectionnez un élément dans la catégorie et ouvrez.

**Figure 31. Revue des activités**

5. Défilez vers le haut ou le bas pour afficher les éléments listés.

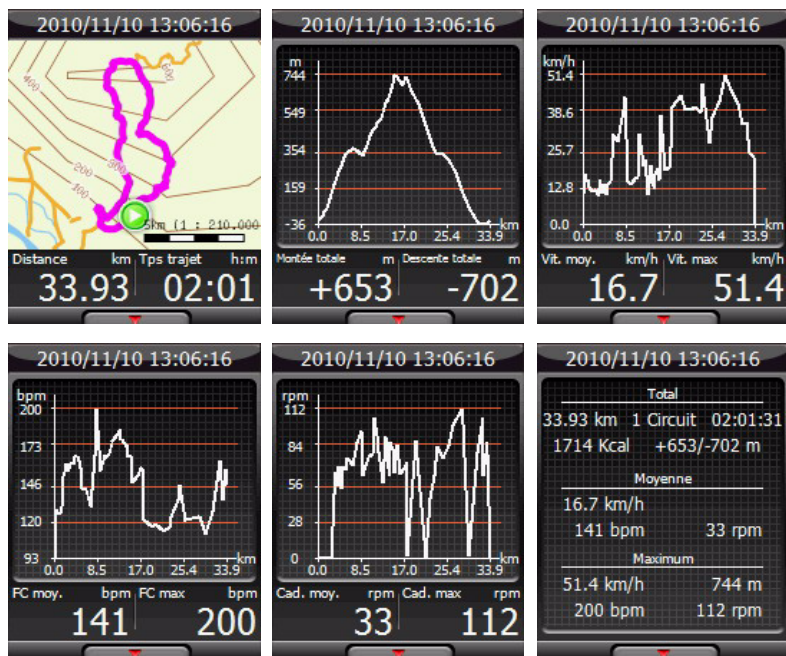

Figure 32. Détails des activités

- Appuyez sur le bouton Mode pour retourner à la liste des catégories.
- Appuyez sur le bouton Mode pour retourner à Mes données.
- Appuyez sur le bouton Mode pour retourner au Menu général.

**Pour supprimer des éléments:**

1. Appuyez sur le bouton Menu.
2. Allez sur **Mes données** et ouvrez.
3. Allez sur **Supprimer données** et ouvrez.
4. Sélectionnez une catégorie et ouvrez.
5. Sélectionnez une plage de temps à supprimer ou supprimer tout. Appuyez sur **Oui** pour supprimer les données.
6. Appuyez sur le bouton Mode pour retourner à Supprimer les données.
7. Appuyez sur le bouton Mode pour retourner à Mes données.
8. Appuyez sur le bouton Mode pour retourner au Menu général.

## Sélection du mode

---

Le menu de sélection du mode peut activer/désactiver le mode Graphique et le mode Entraînement.

**Pour activer ou désactiver le mode Graphique/Entraînement :**

1. Appuyez sur le bouton Menu
2. Allez sur **Sélection du mode** et ouvrez.
3. Utilisez le stick de contrôle pour activer ou désactiver le mode d'affichage.
4. Appuyez sur le bouton Mode pour enregistrer et retourner au Menu général.



## Réglages de l'Ordinateur de vélo

---

Réglages de l'ordinateur de vélo contrôle les réglages d'Alerte et d'Enregistrement. Ce menu peut aussi être ouvert rapidement en mode Ordinateur de vélo.

**Pour ouvrir rapidement les réglages de l'ordinateur de vélo :**

1. En mode Ordinateur de vélo, appuyez pour ouvrir.
2. Allez sur **Réglages d'ordinateur de vélo** et ouvrez. Le menu Réglages apparaît.

### Configuration des Alertes

Les alertes vous aide à rester dans des plages prédéfinies pendant votre session de vélo. Vous pouvez programmer le Xplova G3 pour vous alerter lorsque vous dépassez des durées ou des distances, ou lorsque vous êtes au-dessous ou au-dessus d'une vitesse, limite de cadence ou de fréquence cardiaque prédéfinie.

Lorsque le Xplova G3 détecte que vous dépassez la plage prédéfinie pendant votre session de vélo, il émettra un son d'alarme ainsi qu'une alarme visuelle.



Figure 33. Réglages d'alerte

#### Pour régler une alerte :

1. Appuyez sur le bouton Menu.
2. Allez sur **Réglages d'ordinateur de vélo** et ouvrez.
3. Allez sur **Alerte** et ouvrez.
4. Choisissez un ou plusieurs paramètres à utiliser pour votre avertissement. Vous pouvez régler des avertissements pour ce qui suit :
  - Heure: Réglez la durée après laquelle l'alarme sonnera.
  - Distance : Réglez la distance après laquelle l'alarme sonnera.

- Vitesse : Réglez une vitesse minimum et maximum au-delà desquelles l'alarme sonnera.
  - Fréquence cardiaque : Réglez une fréquence cardiaque minimum et maximum (en tours par minute) au-delà desquelles l'alarme sonnera.
  - Cadence : Réglez une cadence minimum et maximum (en battements par minute) au-delà desquelles l'alarme sonnera.
5. Appuyez sur le bouton Mode pour enregistrer et retourner à Réglages de l'ordinateur de vélo.
  6. Appuyez sur le bouton Mode pour retourner au Menu général.

## Réglage des Options d'enregistrement

Le Xplova G3 permet de pauser intelligent et tour-intelligent pendant l'enregistrement d'une session.

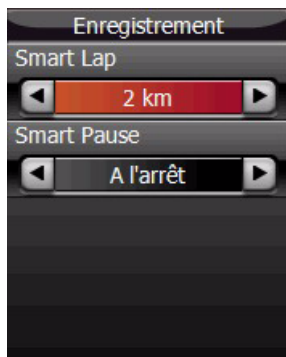

Figure 34. Réglages d'enregistrement

- Smart Pause permet à Xplova G3 d'arrêter d'enregistrer les données si votre vitesse va au-dessous d'une limite que vous avez défini.
- Smart Lap entre un marqueur de tour dans le journal, en fonction de votre position ou après avoir voyagé une distance prédéfinie.
  - Distance : entrez une distance à voyager entre les marqueurs de tour insérés

### **Pour régler les options d'enregistrement :**

1. Appuyez sur le bouton Menu.
2. Allez sur **Réglages d'ordinateur de vélo** et ouvrez.
3. Allez sur **Enregistrement** et ouvrez.
4. Choisissez comment le Xplova G3 va entrer automatiquement les marqueurs de tour :
  - Smart Pause: Pause l'enregistrement chaque fois que votre vitesse va au-dessous de la limite spécifiée.
  - Smart Lap: Commence un nouveau tour à la distance présélectionnée.
5. Appuyez sur le bouton Mode pour enregistrer et retourner au menu Réglages de l'ordinateur de vélo.
6. Appuyez sur le bouton Mode pour enregistrer et retourner au Menu général.

## Réglages de carte

Les réglages de carte changent l'affichage de la carte. Le menu Réglages peut aussi être ouvert rapidement en mode Carte :

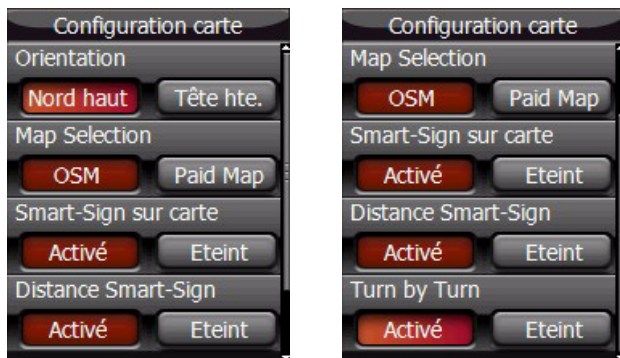

Figure 35. Réglages de carte

**Pour ouvrir rapidement les réglages de carte :**

1. Dans le mode Carte, poussez le stick de contrôle vers le bas.
2. Allez sur **Réglages de carte** et ouvrez. Le menu Réglages apparaît.

### Changement de la Vue de la carte

La vue de la carte peut être changée à Vue du Nord ou Vue de dessus. Vous pouvez aussi activer ou désactiver Smart-Sign sur la carte et Distance Smart-Sign.

### Pour changer la vue de la carte :

1. Appuyez sur le bouton Menu.
2. Allez sur **Réglages de carte** et ouvrez.
3. Utilisez le stick de contrôle pour sélectionner et changer les options.
4. Appuyez sur le bouton Mode pour enregistrer et retourner au Menu général.

## Réglages d'entraînement

---

Cette sélection enregistre automatiquement vos sessions d'entraînement pour un journal de données d'entraînement historique.

### Pour ouvrir rapidement les réglages d'entraînement :

1. Dans le mode Entraînement, poussez le stick de contrôle vers le bas.
2. Allez sur **Réglages d'entraînement** et ouvrez. Le menu Réglages apparaît.

### Pour enregistrer automatiquement l'historique d'entraînement :

1. Appuyez sur le bouton Menu.
2. Allez sur **Réglages d'entraînement** et ouvrez.
3. Réglez **Enregistrement auto** sur Marche. L'option sélectionnée est indiquée en rouge.
4. Appuyez sur le bouton Mode pour enregistrer et retourner au Menu général.

## Utilisateur et vélos

Il y a 2 types de profil dans le Xplova G3 : Profil d'utilisateur et Profil de vélo.

### Profil d'utilisateur

Dans le profil d'utilisateur, vous pouvez éditer vos informations et régler un moniteur de fréquence cardiaque si disponible.

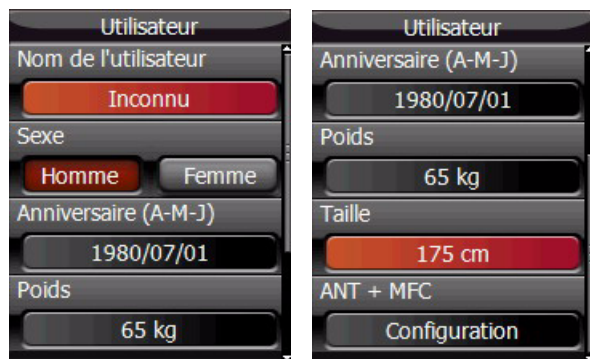

Figure 36. Profil d'utilisateur

**Pour éditer le profil d'utilisateur :**

1. Appuyez sur le bouton Menu.
2. Allez sur **Utilisateur et Vélos** et ouvrez.
3. Allez sur **Utilisateur** et ouvrez.

4. Allez sur le champ **Nom** et ouvrez.
5. Entrez votre nom et choisissez **Ok**.
6. Choisissez votre sexe.
7. Allez sur le champ **Date de naissance** et entrez l'Année, le Mois et le Jour de votre date de naissance, choisissez **Ok** après chaque entrée.
8. Allez sur le champ **Poids**, entrez votre poids et choisissez **Ok**.
9. Allez sur le champ **Taille**, entrez votre taille et choisissez **Ok**.
10. Allez sur le champ **ANT+HRM** et ouvrez **Configuration**. Voir Moniteur de fréquence cardiaque (optionnel) à la page 79 pour plus d'informations sur le moniteur de fréquence cardiaque.
11. Appuyez sur le bouton Mode pour enregistrer et retourner au profil d'utilisateur.
12. Appuyez sur le bouton Mode pour enregistrer et retourner au menu Utilisateur et Vélos.

## Régler la Zone de fréquence cardiaque

Vous pouvez régler votre zone cardiaque pour surveiller l'état de votre corps et des exercices plus facilement. Xplova G3 utilisera votre âge pour calculer automatiquement la fréquence cardiaque maximum. Vous pouvez également la changer manuellement. Le calcul de la fréquence cardiaque maximum par défaut est 220-âge.

Pour régler la zone de fréquence cardiaque, vous pouvez configurer manuellement les données, ou utiliser le mode auto.

Les zones de fréquence cardiaque par défaut sont:

- Zone 5 : supérieur ou égal à 90%



- Zone 4 : 80% à 89%
- Zone 3 : 70% à 79%
- Zone 2 : 60% à 69%
- Zone 1 : 50% à 59%

La barre de fréquence cardiaque de la page du compteur dash affiche en fonction des réglages de la zone de fréquence cardiaque.

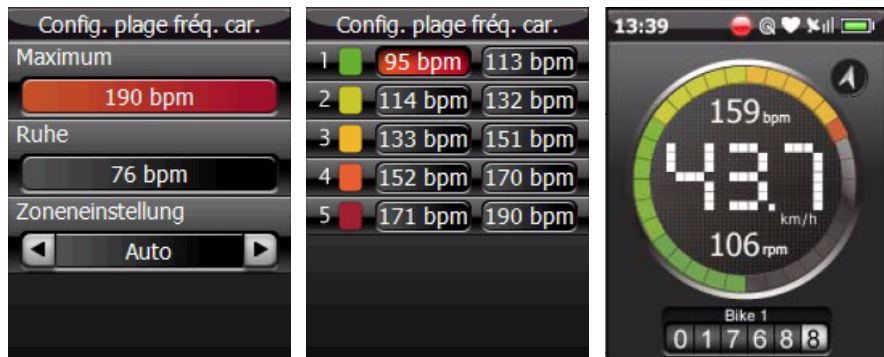

Figure 37. Réglages de la zone de fréquence cardiaque

## Profil de vélo

Dans les réglages du profil de vélo, il y a jusqu'à trois profils de vélo que vous pouvez régler et configurer pour le capteur de cadence dans chaque profil de vélo si un capteur de cadence est installé.



Figure 38. Profil de vélo

### Pour éditer un profil de vélo :

1. Appuyez sur le bouton Menu.
2. Allez sur **Utilisateur et Vélos** et ouvrez.
3. Choisissez le profil de vélo que vous voulez changer et ouvrez.
4. Allez sur le champ **Nom**, entrez le nom de votre vélo et choisissez **Ok**.
5. Choisissez l'état.

6. Allez sur le champ **Odomètre**, et entrez la valeur de l'odomètre du vélo.
7. Allez sur le champ **Poids** et entrez le poids du vélo.
8. Allez sur le champ **Taille de roue** et entrez la taille des roues du vélo.
9. Allez sur **Cadence ANT+Combo** et ouvrez **Configuration**. Voir Capteur de cadence combo (optionnel) à la page 82 pour plus d'informations sur le capteur de cadence.
10. Appuyez sur le bouton Mode pour enregistrer et retourner au profil de vélo.
11. Appuyez sur le bouton Mode pour enregistrer et retourner au menu Utilisateur et Vélos.

## Réglages généraux

Les réglages généraux comprennent les éléments listés dans Table 2.

**Table 2. Éléments du menu Réglages généraux**

Élément du menu	Description
Satellites	Allume ou éteint le récepteur GPS pour recevoir le signal de satellite. Voir Satellites à la page 62.
Affichage	Allume ou éteint le compteur de rétroéclairage et la luminosité. Voir Affichage à la page 65.
Sons	Ouvre un écran permettant d'allumer ou d'éteindre le son d'appui sur les boutons et des notifications. Voir Sons à la page 67.
Heure	Règle l'heure locale, la fonction d'heure d'été et le format de l'heure (jours avec 12 ou 24 heures) Voir Heure à la page 68.

Table 2. Eléments du menu Réglages généraux

Élément du menu	Description
Unités	Choisit les unités de mesure de la distance, de l'altitude et de la température. Voir Unités à la page 70.
Langue	Choisit la langue des menus. Voir Langue à la page 71.
Calibrage de l'altimètre	Calibre le capteur de l'altimètre barométrique. Voir Calibrage de l'altimètre à la page 72.
Calibrage du compas	Calibre le capteur du compas. Voir Calibrage du compas à la page 73.
Réinitialisation d'usine	Permet de restaurer les réglages originaux d'usine. Voir Appuyez sur le bouton Mode pour retourner à Réglages généraux. à la page 75.
A propos de	Affiche les informations du matériel et du logiciel. Voir A propos de à la page 77.

## Satellites

Si vous êtes en intérieur ou que vous n'avez pas besoin d'utiliser le récepteur GPS, vous pouvez l'éteindre dans le menu Réglages généraux. Vous pouvez aussi réinitialiser le récepteur pour annuler tous les canaux GPS actifs et réobtenir les signaux de satellite GPS. Si Xplova G3 n'arrive pas à trouver votre position actuelle, il est recommandé de réinitialiser le récepteur GPS.

---

Remarque : Si le Xplova G3 ne détecte aucun signal GPS après cinq minutes, il vous demandera s'il faut continuer à rechercher des signaux GPS. Continuez la recherche en mode arrière plan, ou éteignez le récepteur GPS. Le mode

de recherche en arrière plan permet au récepteur de continuer de rechercher des signaux GPS sans afficher de message.

## Pour désactiver ou activer le récepteur GPS :

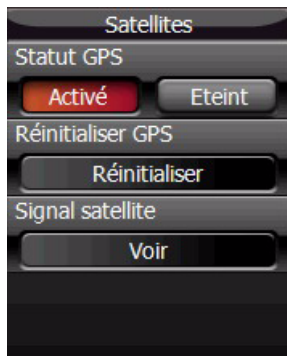
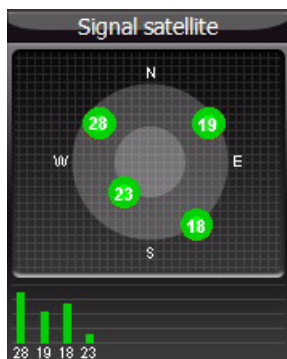

Figure 39. Réglage GPS

1. Appuyez sur le bouton Menu.
2. Allez sur **Réglages généraux** et ouvrez.
3. Allez sur **Satellites** et ouvrez.
4. Allez sur **Etat GPS**.
5. Utilisez le stick de contrôle pour activer ou désactiver le GPS. L'option sélectionnée est indiquée en rouge.
6. Appuyez sur le bouton Mode pour enregistrer et retourner au menu des réglages généraux.

**Pour réinitialiser le récepteur GPS :**

1. Appuyez sur le bouton Menu.
2. Allez sur **Réglages généraux** et ouvrez.
3. Allez sur **Satellites** et ouvrez.
4. Allez sur **Réinitialiser GPS** et ouvrez.
5. Appuyez sur le bouton Mode pour retourner au menu Réglages généraux.

**Pour afficher les infos de GPS :****Figure 40. Afficheur GPS**

1. Appuyez sur le bouton Menu.
2. Allez sur **Réglages généraux** et ouvrez.
3. Allez sur **Satellites** et ouvrez.

- Allez sur **Signal satellite** et ouvrez. Un écran apparaît avec les informations suivantes :
  - Qualité GPS : Affiche la qualité du signal des satellites GPS.
  - Satellites : Affiche le nombre de satellites en orbite autour de la terre.
- Appuyez sur le bouton Mode pour retourner à Satellites.
- Appuyez sur le bouton Mode pour retourner à Réglages généraux.

## Affichage

Lorsqu'il est actif, le compteur de rétroéclairage éteint le rétroéclairage de l'écran pour réduire la consommation d'énergie. Vous pouvez spécifier la durée du compteur de rétroéclairage. En plus du compteur de rétroéclairage, vous pouvez aussi ajuster la luminosité.

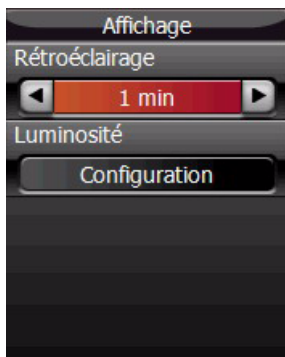

Figure 41. Réglage de l'affichage

**Pour activer ou désactiver le compteur de rétroéclairage :**

1. Appuyez sur le bouton Menu.
2. Allez sur **Réglages généraux** et ouvrez.
3. Allez sur **Affichages** et ouvrez.
4. Allez sur **Rétroéclairage**.
5. Choisissez une durée pour le compteur de rétroéclairage. Les options sont 15 secondes, 30 secondes, 1 minute, 5 minutes, ou toujours activé.
6. Appuyez sur le bouton Mode pour enregistrer et retourner à Réglages généraux.

**Pour ajuster la luminosité:**

1. Appuyez sur le bouton Menu.
2. Allez sur **Réglages généraux** et ouvrez.
3. Allez sur **Affichages** et ouvrez.
4. Allumez sur **Luminosité**.
5. Choisissez la durée de la luminosité. Il y a 10 niveaux, niveau 0 est le minimum et niveau 9 est le maximum.
6. Appuyez sur le bouton Mode pour enregistrer et retourner à Réglages généraux.



## Sons

Vous pouvez activer ou désactiver les sons dans le réglage Sons.

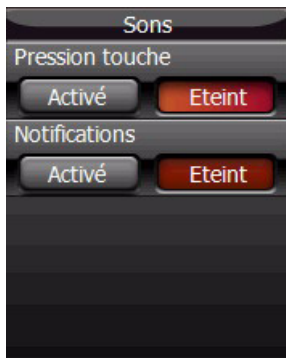

Figure 42. Réglage du son

### Pour allumer le son :

1. Appuyez sur le bouton Menu.
2. Allez sur **Réglages généraux** et ouvrez.
  1. Allez sur **Sons** et ouvrez.
  2. Utilisez le stock de contrôle pour activer ou désactiver le son d'appui sur les boutons et des notifications.
  3. Appuyez sur le bouton Mode pour enregistrer et retourner à Réglages généraux.

## Heure

Le Xplova G3 met à jour son horloge à partir des signaux d'heure reçus sur les canaux GPS. Ces signaux sont reçus avec Universal Time Coordinated (UTC) et peuvent avoir besoin d'être ajusté pour afficher correctement l'heure locale.

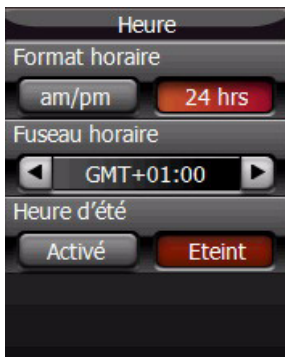

Figure 43. Réglage de l'heure

### Pour régler le fuseau horaire :

1. Appuyez sur le bouton Menu.
2. Allez sur **Réglages généraux** et ouvrez.
3. Allez sur **Heure** et ouvrez.
4. Allez sur **Fuseau horaire**
5. Choisissez un fuseau horaire en utilisant le stick de contrôle.
6. Appuyez sur le bouton Mode pour enregistrer et retourner à Réglages généraux.

### **Pour régler le format de l'heure :**

1. Appuyez sur le bouton Menu.
2. Allez sur **Réglages généraux** et ouvrez.
3. Allez sur **Heure** et ouvrez.
4. Allez sur **Format de l'heure**
5. Choisissez un format d'heure en utilisant le stick de contrôle.
6. Appuyez sur le bouton Mode pour enregistrer et retourner à Réglages généraux.

### **Pour régler la fonction d'heure d'été:**

1. Appuyez sur le bouton Menu.
2. Allez sur **Réglages généraux** et ouvrez.
3. Allez sur **Heure** et ouvrez.
4. Allez sur **Fonction d'heure d'été**.
5. Utilisez le stick de contrôle pour activer ou désactiver la fonction d'heure d'été.
6. Appuyez sur le bouton Mode pour enregistrer et retourner à Réglages généraux.

## Unités

En fonction de vos préférences, vous pouvez afficher les unités du Xplova G3 sous forme métrique ou impériale (GB). De plus, les coordonnées peuvent être affichés avec des degrés-minutes-secondes ou des degrés décimaux, et la fréquence cardiaque avec un pourcentage du maximum calculé en fonction de votre âge.



Figure 44. Réglage des unités

### Pour régler les unités de mesure :

1. Appuyez sur le bouton Menu.
2. Allez sur **Réglages généraux** et ouvrez.
3. Allez sur **Unités** et ouvrez.
4. Choisissez un format d'unité en utilisant le stick de contrôle.
5. Choisissez un format d'unité pour la température en utilisant le stick de contrôle.
6. Appuyez sur le bouton Mode pour enregistrer et retourner à Réglages généraux.

## Langue

la langue du Xplova G3 peut être changée comme désiré.



Figure 45. Réglage de la langue

### Pour régler la langue :

1. Appuyez sur le bouton Menu.
2. Allez sur **Réglages généraux** et ouvrez.
3. Allez sur **Langue** et ouvrez.
4. Utilisez le stick de contrôle pour régler la langue.
5. Appuyez sur le bouton Mode pour enregistrer et retourner à Réglages généraux.

## Calibrage de l'altimètre

Le Xplova G3 mesure l'altitude en utilisant un altimètre barométrique haute résolution. L'altimètre est très sensible aux changements de la pression de l'air et peut être affecté par les conditions météo en plus de l'altitude. Pour assurer la précision de l'altimètre, Xplova recommande que vous calibrez de temps en temps l'altimètre.

La meilleure méthode pour calibrer l'altimètre est de trouver un marqueur civil proche qui a une mesure correcte de l'altitude imprimée ou gravée dessus.



Figure 46. Calibrage de l'altimètre

### Pour calibrer l'altimètre :

1. Trouvez un endroit où l'altitude est connue précisément et placez le Xplova G3 dans ou près de cet endroit.
2. Appuyez sur le bouton Menu.

3. Allez sur **Réglages généraux** et ouvrez.
4. Allez sur **Calibrage de l'altimètre** et ouvrez.
5. Supporte trois méthodes de calibrage de l'altimètre.
  - Par altitude actuelle : Entrez une nouvelle altitude
  - Par Smart-Sign : Obtenez la nouvelle altitude à partir d'un Smart-Sign
  - Par GPS : Obtenez la nouvelle altitude à partir d'un signal GPS
6. Appuyez sur le bouton Mode pour enregistrer et retourner à Réglages généraux.

### Calibrage du compas

Le compas peut déterminer et trouver la direction sur la carte. Si vous trouvez que la direction du compas électronique n'est pas précise, vous pouvez le calibrer.

#### Pour calibrer le compas :

1. Appuyez sur le bouton Menu.
2. Allez sur **Réglages généraux** et ouvrez.
3. Allez sur **Calibrage du compas** et ouvrez.
4. Allez sur **Commencer le calibrage** et ouvrez.

5. Tenez l'appareil dans votre main et tournez votre poignet dans toutes les directions (figure en 3 dimensions comme un 8).

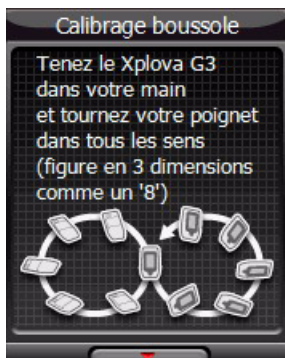

**Figure 47. Calibrer le compas**

6. Appuyez sur le bouton Mode pour retourner à Calibrage du compas.
7. Appuyez sur le bouton Mode pour retourner à Réglages généraux.



Pour regarder le compas :



Figure 48. Vue du compas

1. Appuyez sur le bouton Menu.
2. Allez sur **Réglages généraux** et ouvrez.
3. Allez sur **Calibrage du compas** et ouvrez.
4. Allez sur **Afficher boussole**.
5. Appuyez sur le bouton Mode pour retourner à Calibrage du compas.
6. Appuyez sur le bouton Mode pour retourner à Réglages généraux.

## Réinitialisation d'usine

La restauration des réglages d'usine remplace tous les réglages de l'utilisateur par les réglages d'usine originaux.



Figure 49. Réinitialisation d'usine

### Pour restaurer les réglages d'usine:

1. Appuyez sur le bouton Menu.
2. Allez sur **Réglages généraux** et ouvrez.
3. Allez sur **Réinitialisation d'usine** et ouvrez.
4. Choisissez **Oui** puis ouvrez. Le Xplova G3 se réinitialise.

## A propos de

L'écran A propos de dans le menu Réglages généraux contient les informations suivantes :

- N/S de l'appareil : Le numéro de série de l'appareil
- Version du SE : Le numéro de révision du SE
- Version logicielle: Le numéro de révision du logiciel
- Informations de copyright

Contient les informations listées ci-dessous au service clientèle si votre Xplova G3 a besoin d'une réparation ou du guide de dépannage.



Figure 50. A propos de



# Utilisation de vos accessoires

## Moniteur de fréquence cardiaque (optionnel)

---

Le moniteur de fréquence cardiaque est attaché à une bande élastique qui est attachée autour de la poitrine. Cette section décrit le pairage et l'installation du moniteur de fréquence cardiaque.

### Pairage du moniteur de fréquence cardiaque

Le pairage connecte le moniteur de fréquence cardiaque à Xplova G3, permettant d'enregistrer et d'afficher la fréquence cardiaque sur l'écran.

#### Pour paier le moniteur de fréquence cardiaque :

1. Appuyez sur le bouton Menu.
2. Allez sur **Utilisateur et Vélos** et ouvrez.
3. Allez sur **Utilisateur** et ouvrez.
4. Allez sur **ANT+MFC** et ouvrez la Configuration.



Figure 51. ANT + MFC

5. Sélectionnez **Rebalayage** et ouvrez.
6. Frottez la partie interne ondulée du MFC comme indiqué dans Figure 53 tout en le tenant près de l'appareil GPS. Un message s'affichera sur le Xplova G3 indiquant lorsque le MFC est païré.
7. L'ID du MFC s'affiche comme indiqué dans Figure 53



Figure 52. MFC connecté

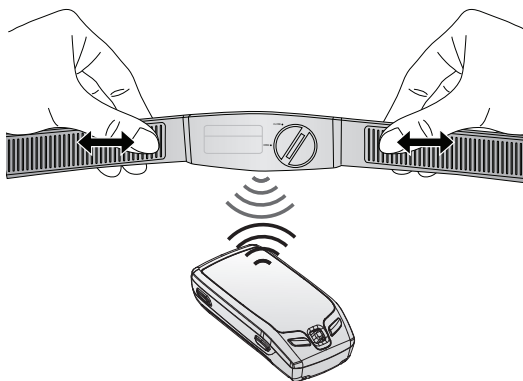

Figure 53. Pairage du moniteur de fréquence cardiaque

## **Installation du moniteur de fréquence cardiaque**

Le moniteur de fréquence cardiaque est attaché autour de la poitrine aussi près que possible du cœur avec le segment du moniteur au milieu de la poitrine.

### **Pour installer le moniteur de fréquence cardiaque :**

1. Desserez la bride.
2. Attachez autour de votre poitrine et refermez la bride.
3. Ajustez la circonférence de la bande comme nécessaire.

## **Changement de la batterie du moniteur de fréquence cardiaque**

Le moniteur de fréquence cardiaque est alimenté par une batterie 3-volts CR2032 installée à l'intérieur du capteur.

### **Pour changer la batterie du moniteur de fréquence cardiaque :**

1. En utilisant une pièce, tournez le couvercle de la batterie à l'arrière du capteur dans le sens des aiguilles d'une montre jusqu'à ce qu'il s'ouvre.
2. Enlevez la batterie et remplacez-la avec une nouvelle batterie.
3. Remettez le couvercle de la batterie et fermez le couvercle avec une pièce.

## **Capteur de cadence combo (optionnel)**

---

La cadence combo (inclue le capteur de cadence et un capteur de vitesse) s'attache à la chaîne de votre vélo. Il aide à mesurer précisément vos performances pendant les sessions.



## Pairage du capteur de cadence combo

Vous pouvez paier jusqu'à trois capteurs de cadence combo sur trois vélos avec un Xplova G3.

### Pour paier un capteur de cadence combo :

1. Appuyez sur le bouton Menu.
2. Allez sur **Utilisateur et Vélos** et ouvrez.
3. Allez sur le vélo désiré et ouvrez.
4. Allez sur **ANT+Cadence Combo** et ouvrez **Configuration**.



Figure 54. ANT + Cadence combo

5. Sélectionnez **Rebalayage** et ouvrez.
6. Faites passer l'un des aimants à une distance d'environ 1/2 cm du capteur de vitesse comme indiqué dans Figure 56 tout en tenant le capteur près de l'appareil GPS. Un message s'affiche lorsque la cadence combo a été paieré.

7. L'ID Combo s'affiche comme indiqué dans Figure 55.

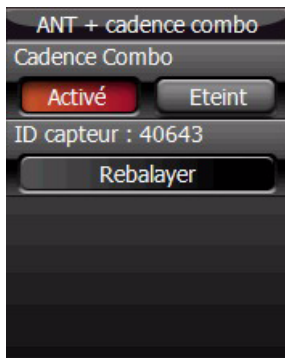

**Figure 55. Combo connecté**

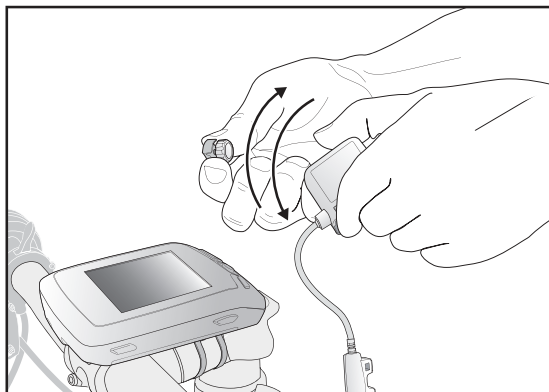

**Figure 56. Pairage du capteur de cadence combo**

## Installation du capteur de cadence combo

Après avoir pairé le capteur, vous pouvez l'installer sur le vélo désiré. Avant d'installer le capteur de cadence combo, assure-vous d'avoir tous les éléments de la boîte des accessoires avec vous :

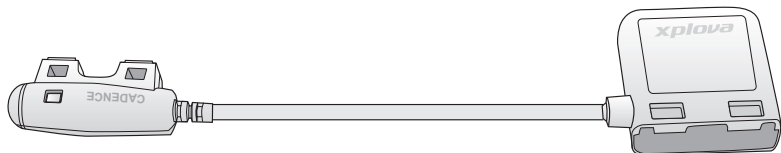

Capteur de cadence

Capteur de vitesse



Aimant de vitesse

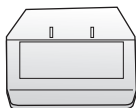

Aimant de cadence



Base en caoutchouc



Serre-câbles

**Figure 57. Pièces du capteur de cadence combo**

**Pour installer le capteur de cadence combo :**

1. Positionnez le capteur sur la chaîne comme indiqué dans Figure 58.

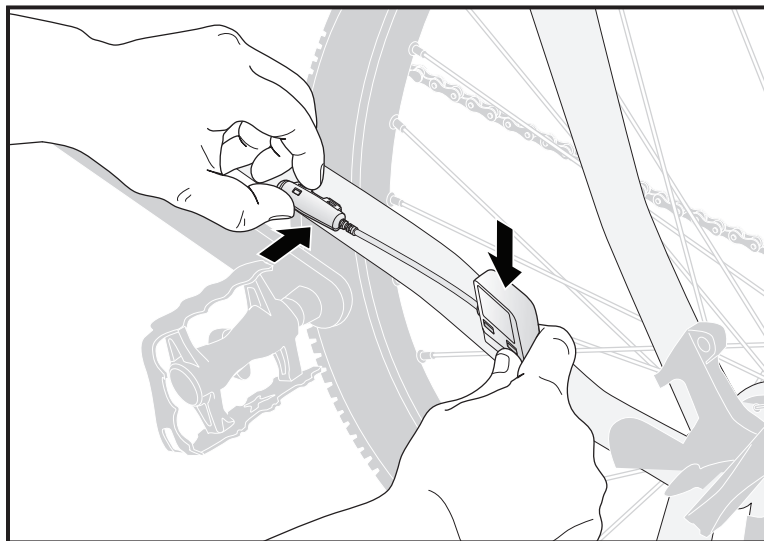

**Figure 58. Positionnement du capteur de cadence combo**

2. Utilisez les serre-câbles fournis pour attacher le capteur en position comme indiqué dans Figure 59. Ne serrez pas complètement. Assurez-vous de bien aligner l'aimant de cadence avec la tête du capteur de cadence et d'aligner l'aimant de vitesse avec le capteur de vitesse.

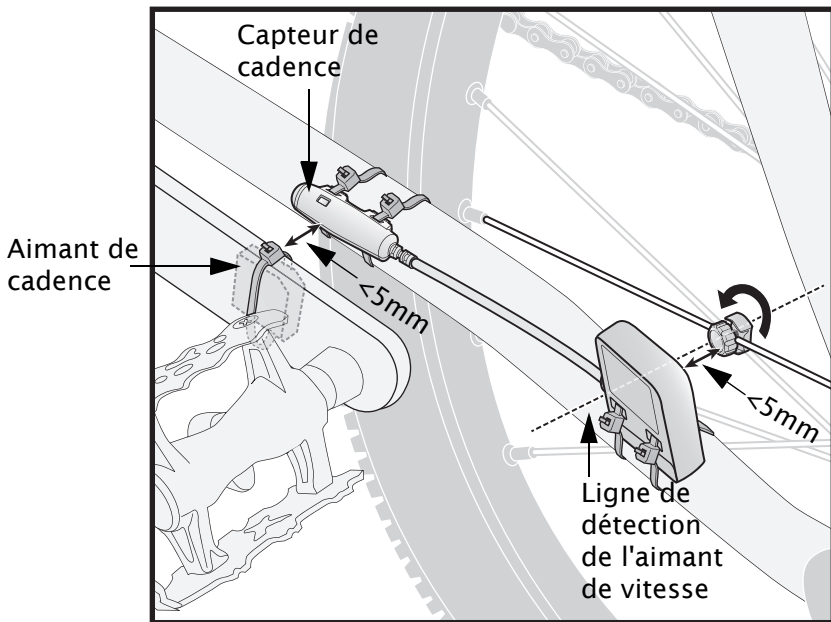
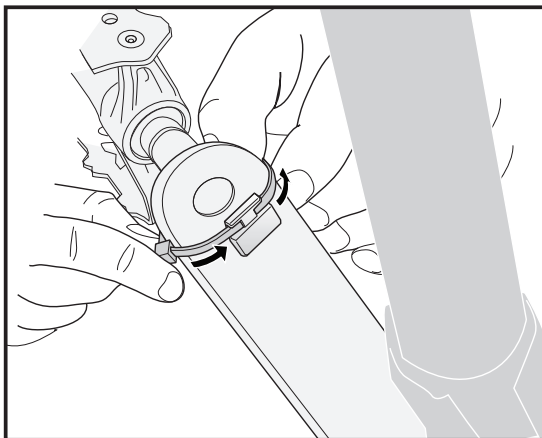

Figure 59. Attacher le capteur et les aimants

3. Attachez l'aimant au rayon comme indiqué dans Figure 59. Ne serrez pas complètement.

4. Attachez l'aimant à la manivelle gauche comme indiqué dans Figure 60. Ne serrez pas complètement.



**Figure 60. Attacher l'aimant de cadence à la manivelle gauche**

5. Ajustez les aimants et capteurs pour que l'espace entre les marques du capteur et les aimants soit moins de 5 mm.
6. Serrez complètement les serre-câbles.

## **Entraînement avec le capteur de cadence combo**

Une fois que le capteur de cadence combo a été pairé, vous pourrez voir la vitesse et la cadence en mode ordinateur de vélo. Si la vitesse et la cadence ne sont pas affichés sur l'écran, vous pouvez

personnaliser la vue pour les afficher. Voir Données de l'Ordinateur de vélo à la page 32 pour plus de détails.

### **Changement de la batterie du capteur de cadence combo**

Le capteur de cadence combo est alimenté par une batterie 3-volts CR2032 installée à l'intérieur du capteur de vitesse.

#### **Pour changer la batterie du capteur de cadence combo :**

1. En utilisant une pièce, tournez le couvercle de la batterie à l'arrière du capteur dans le sens des aiguilles d'une montre jusqu'à ce qu'il s'ouvre.
2. Enlevez la batterie et remplacez-la avec une nouvelle batterie.
3. Remettez le couvercle de la batterie et fermez le couvercle avec une pièce.



## Chargeur de batterie (optionnel)

---

Lorsque l'indicateur DEL d'état de Xplova G3 devient rouge, la batterie a besoin d'être chargée.

**Pour charger la batterie:**

1. Branchez le chargeur de batterie sur l'alimentation.
2. Insérez la batterie dans le chargeur de batterie comme indiqué dans Figure 61.

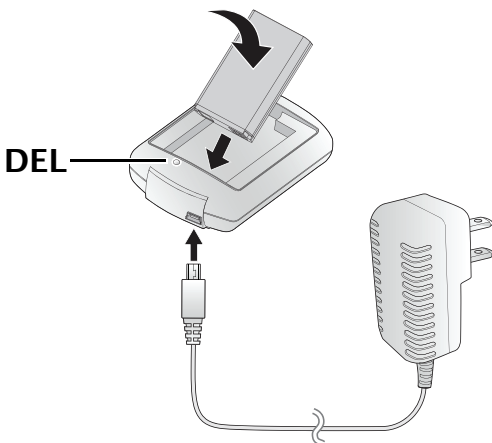

**Figure 61. Brancher le chargeur de batterie**

3. Enlevez la batterie du chargeur lorsque l'indicateur DEL d'état devient vert.



# Utilisation des applications PC

## Fonctions de X-Tracks™

### Sauvegarder/afficher les données des activités

Le Xplova G3 produit un résumé rapide pour chaque activité que vous avez terminée ; les graphes d'analyse de la vitesse, de l'altitude, de la fréquence cardiaque et de la cadence vous aide à analyser vos performances immédiatement après l'entraînement. X-Tracks™ sauvegarde toutes les données des activités dans Xplova G3 et les affiche sur un ordinateur.

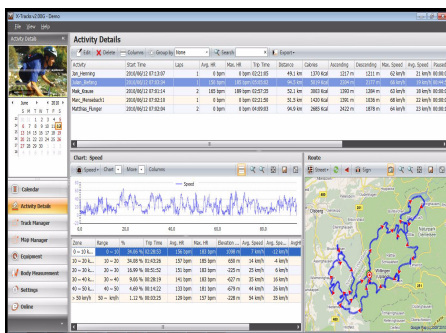

Figure 62. Lancer X-Tracks™

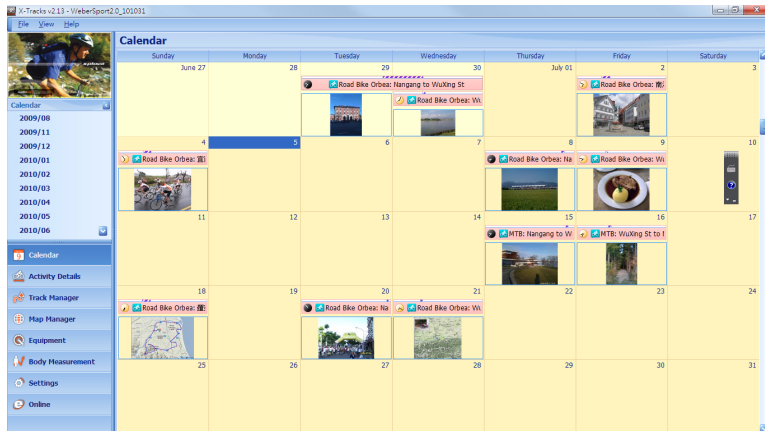

Figure 63. Vue calendrier de X-Tracks™

## Importer/Exporter GPX & TRK

Vous pouvez télécharger des fichiers GPX à partir d'autres récepteurs GPS ou TRK à partir de Smart-Route™. Importez-les dans X-Tracks™ ou exportez-les sur Xplova G3.

---

Remarque :GPX signifie GPS xChange Format.

TRK signifie for Xplova Track Format.

---

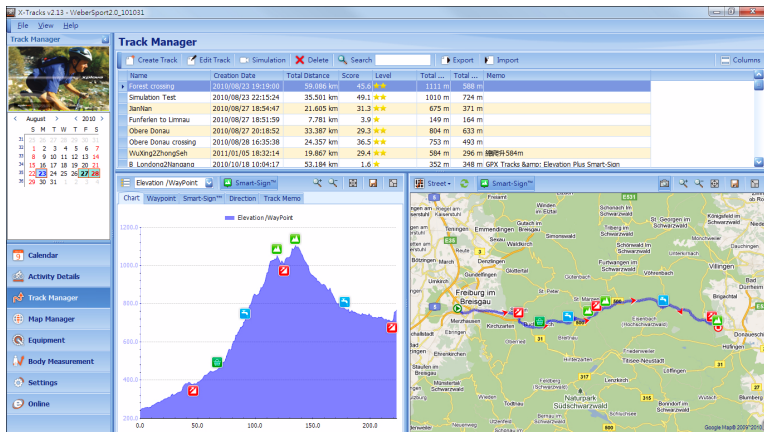
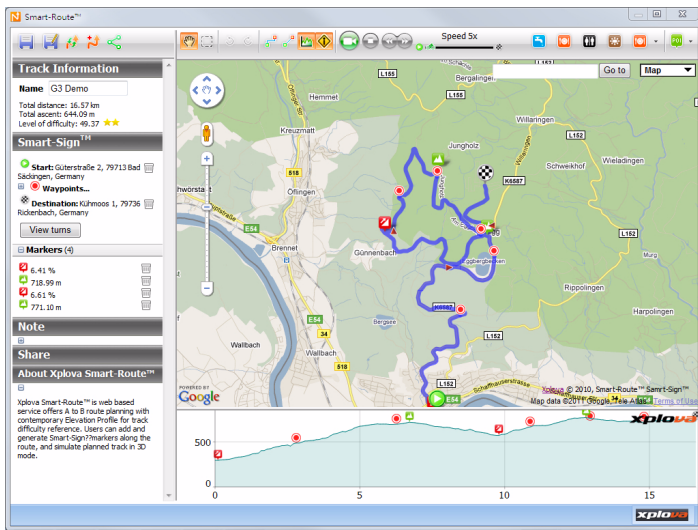

Figure 64. Gestionnaire de piste

## Gestionnaire de route Smart-Route™

Le service Web Smart-Route™ permet de planifier une route de vélo en fonction de vos besoins. Lorsque vous avez planifié une route, vous pouvez enregistrer la route au format TRK et afficher la route dans X-Tracks™.



## Télécharger des cartes détaillées

Télécharger des cartes détaillées à partir du serveur de cartes Xplova et installer ces cartes sur l'appareil.

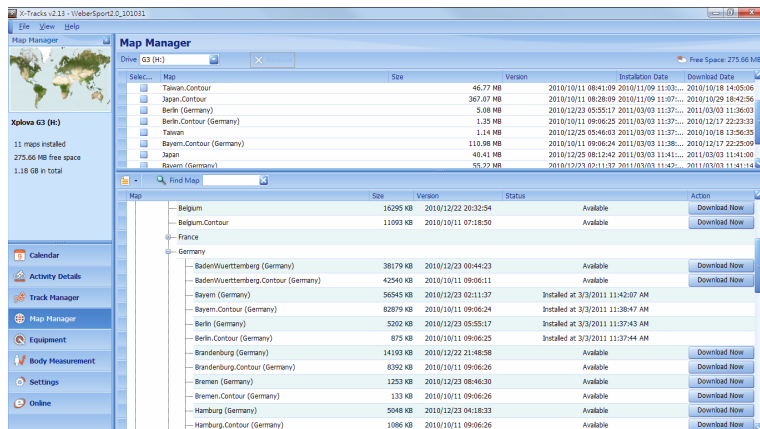

Figure 66. Gestionnaire de carte

## Mise à jour du logiciel Xplova G3

Avant de mettre à jour le logiciel de Xplova G3, veuillez mettre à jour votre X-Tracks™ à la version V2.05 ou au-dessus.

**Pour mettre à jour X-Tracks™ :**

1. Installez X-Tracks™ à partir du CD des utilitaires Xplova G3 fourni.
2. Lancez X-Tracks™ après l'installation. Xplova X-Tracks™ vérifie automatiquement si une nouvelle version est disponible.
3. Cliquez sur le bouton de téléchargement comme indiqué dans Figure 75 pour télécharger la nouvelle version et mettre à jour X-Tracks™.

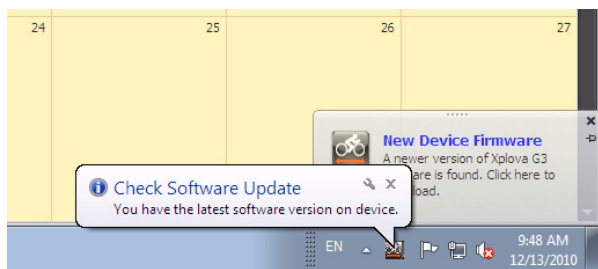

**Figure 67. Vérifier la mise à jour du logiciel**



## Pour mettre à jour le logiciel de Xplova G3 :

---

Remarque : Assurez-vous que la batterie est complètement chargée avant de mettre à jour le logiciel.

Pendant la mise à jour, n'éteignez pas Xplova G3 et n'enlevez pas la batterie.

---

1. Connectez le Xplova G3 à votre ordinateur en utilisant le câble USB fourni, jusqu'à ce que l'écran Connexion USB s'affiche sur le Xplova G3.



**Figure 68. USB connecté**

2. Lancez X-Tracks™ et il vérifiera automatiquement si une nouvelle version est disponible.

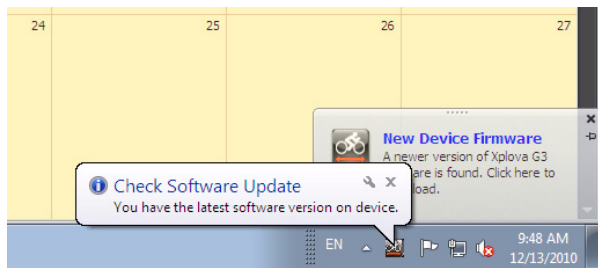

Figure 69. Vérifier la mise à jour du logiciel

3. Cliquez sur le bouton **Télécharger maintenant** pour télécharger et enregistrer les fichiers d'image sur votre ordinateur.

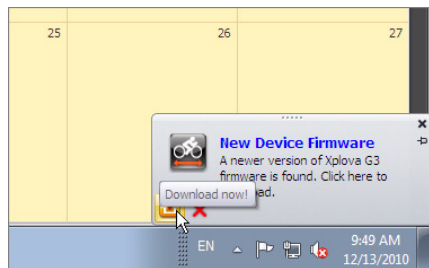

Figure 70. Télécharger maintenant

4. Sélectionnez **Enregistrer** dans la fenêtre Téléchargement de fichier.

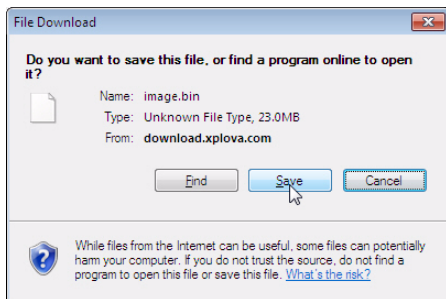

Figure 71. Enregistrement de téléchargements

5. Vous pouvez enregistrer des fichiers à partir de l'ordinateur sur Xplova G3 affiché dans Disque amovible sur votre ordinateur.

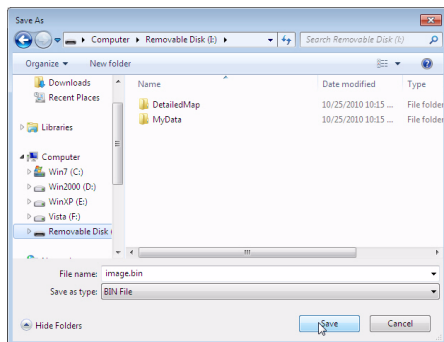

Figure 72. Enregistrement de téléchargements

6. Fermez la fenêtre lorsque le téléchargement est terminé.

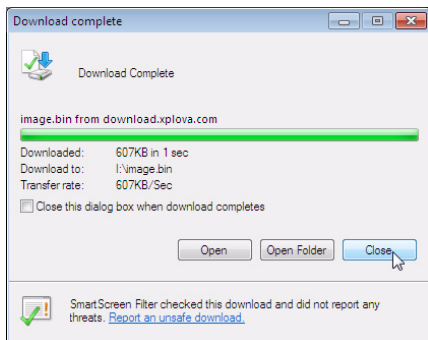

Figure 73. Téléchargement terminé

7. Débranchez Xplova G3 de votre ordinateur et attendez jusqu'à ce que Xplova G3 soit éteint.



Figure 74. Xplova G3 déconnecté

8. Appuyez pendant plusieurs secondes sur le bouton Marche jusqu'à ce que l'écran de démarrage... apparaisse. Les processus de mise à jour du SE et de l'Application sont différents, comme indiqué dans Figure 75 et Figure 76.



Figure 75. Ecrans de mise à jour du SE



Figure 76. Ecrans de mise à jour de l'Application

9. Suivez les instructions à l'écran pour terminer l'installation.  
 10. Xplova G3 s'allumera automatiquement lorsque le processus de mise à jour de l'Application est terminé.



# Appendice

## Spécifications

**Table 3. Spécifications**

<b>Nom du modèle</b>	
Nom du modèle	Ordinateur de vélo Xplova G3 GPS
<b>Fonctions de l'ordinateur de vélo</b>	
Affichage d'informations multi-fonctions configurable par l'utilisateur	Multi-informations configurables dans plusieurs champs : temps, vitesse, distance, altitude, pente, fréquence cardiaque, cadence, calories, tour, etc.
Pages multi-informations	Compteur Dash, Ordinateur de vélo, Page 1, Page 2, et Page 3
Support de profil d'utilisateur	Nom, âge, genre, poids, hauteur, ANT+HRM
Support de profil multi-vélo	Nom du vélo, odomètre & accessoires
Enregistrement des données	Commencer/pauser/continuer/enregistrer, tour, effacer l'enregistrement
Avertissement d'exercice	Vitesse, temps, distance, fréquence cardiaque, cadence, état de calories
Programme d'entraînement	Entraînement par temps, distance, calories

Table 3. Spécifications

<b>Fonction de navigation GPS</b>	
Navigation	Supporte la guidance tour par tour de piste programmé et l'alerte d'approche Signe Smart
Support de carte	Carte OSM basique intégrée 1:75K avec ligne de contour d'élévation. Carte OSM détaillée avec ligne de contour gratuite à télécharger
Profil d'élévation	Prévisualisation de l'élévation de la route et des pistes
Smart-Sign™	Points de passage, sommets de montage, noms de région, informations de pente ascendante/descendante, marqueurs configurables par l'utilisateur
<b>Matériel</b>	
Boutons durs	Bouton Marche/OSD, Bouton +, Bouton -, Bouton Menu, Bouton Tour/Réinitialiser, Contrôleur 5 directions, Bouton Enregistrer/Terminer, Bouton Sélection du mode/Vélo
GPS	Haute sensibilité -159 dbm
Altimètre barométrique	Altimètre barométrique haute résolution
Audio	Sortie buzzer
Batterie	Batterie remplaçable et rechargeable Li-Iron *Normalement 10 heures d'utilisation
Indicateur	Indicateur DEL de veille et de faible batterie
Chargement	à partir de Mini USB
Connexion PC	USB 2.0, Mini USB



Table 3. Spécifications

<b>Caractéristiques physiques</b>	
Dimensions	99 (L) x 57 (L) x 25 mm (H)
Poids	117 g
Température	Utilisation -10°~50°C
Environnement	Étanchéité IEC standard 60529 IPX7
<b>X-Tracks Utilitaire PC</b>	
S.E.	Windows XP et ultérieur
Gestionnaire d'activité	Sauvegarde, vérification, analyse, rapport, export GPX (remarque 1), vue de carte et activité de label photo enregistrés sur PC
Gestionnaire de piste	Lancer Smart-Sign™, services Smart-Share™, gestion de piste, simulation de piste en mode 3D
Gestionnaire de carte	Télécharger des cartes OSM à partir du serveur de cartes Xplova via Internet, et installer des cartes sur l'appareil
Gestionnaire d'équipement	Utilisation de l'équipement et calcul du kilométrage et résumé
<b>Services</b>	
Smart-Route™	Planifier des routes, générer des Smart-Sign™ & directions tour-par-tour, marquer POI (point intéressant)
Smart-Share™	Partager des routes planifiées via Facebook ; exporter des fichiers de piste aux formats TRK (remarque 2) ou GPX

Table 3. Spécifications

Accessoires	
Support de vélo	Pour le guidon et la potence
Tampon en caoutchouc	Tampon en caoutchouc antidérapant
Ceinture SFC (optionnel)	Ceinture ANT + surveillance de fréquence cardiaque
Capteur de cadence combo (optionnel)	Module de capteur ANT+ 2-in-1 (Combo) Cadence (Capteur de vitesse, Capteur de cadence)
Chargeur adaptateur CA	Chargeur mini USB, chargeur de batterie (optionnel)
Câble USB	Câble mini USB standard
<hr/> <p>Remarque : La durée de fonctionnement dépend des réglages de l'appareil et de la qualité du signal GPS. Lorsque le rétroéclairage est éteint et que les signaux GPS sont de bonne qualité, la durée de fonctionnement de la batterie est d'environ 10 heures.</p> <hr/>	

## Table de taille de roue

Table 4. Taille de roue\*

ETRTO	Taille de pneu	L (mm)
	12 x 1,75	935
	14 x 1,50	1020
	14 x 1,75	1055
	16 x 1,50	1185
47-305	16 x 1,75	1195
	18 x 1,50	1340
	18 x 1,75	1350
47-406	20 x 1,75	1515
	20 x 1-3/8	1615
	22 x 1-3/8	1770
	22 x 1-1/2	1785
	24 x 1	1753
	24 x 3/4 Tubulaire	1785
	24 x 1-1/8	1795
	24 x 1-1/4	1905
47-507	24 x 1,75	1890
	24 x 2,00	1925
	24 x 2,125	1965
	26 x 7/8	1920

Table 4. Taille de roue\*

ETRTO	Taille de pneu	L (mm)
23-571	26 x 1(59)	1913
	26 x 1(65)	1952
	26 x 1,25	1953
	26 x 1-1/8	1970
37-590	26 x 1-3/8	2068
	26 x 1-1/2	2100
	26 x 1,40	2005
40-559	26 x 1,50	2010
47-559	26 x 1,75	2023
50-559	26 x 1,95	2050
54-559	26 x 2,00	2055
	26 x 2,10	2068
57-559	26 x 2,125	2070
	26 x 2,35	2083
57-559	26 x 3,00	2170
	27 x 1	2145
	27 x 1-1/8	2155
32-630	27 x 1-1/4	2161
	27 x 1-3/8	2169
	650 x 35A	2090
	650 x 38A	2125

Table 4. Taille de roue\*

ETRTO	Taille de pneu	L (mm)
18-622	650 x 38B	2105
	700 x 18C	2070
	700 x 19C	2080
20-622	700 x 20C	2086
23-622	700 x 23C	2096
25-622	700 x 25C	2105
28-622	700 x 28C	2136
	700 x 30C	2170
32-622	700 x 32C	2155
	700C Tubulaire	2130
37-622	700 x 35C	2168
	700 x 38C	2180
40-522	700 x 40C	2200

---

Remarque : La taille actuelle du pneu peut être légèrement différente en fonction de la marque du pneu, de la pression du pneu et de l'usure du pneu.

---

## Déclaration de conformité

---

**Duales System Deutschland GmbH Participant**



**Déclaration de conformité de la CE (CENELEC Europe)**



**Directive DEEE**

**Instructions de mise au rebut des appareils électriques et électroniques usagés par les utilisateurs dans les foyers privés dans l'Union Européenne**



La présence de ce symbole sur le produit ou son emballage indique que vous ne devez pas jeter ce produit dans une poubelle normale. Il est de votre responsabilité d'en disposer en l'amenant à un endroit désigné de collecte pour le recyclage de tous vos déchets d'équipements électrique et électronique. Pour plus d'informations sur les lieux de collecte des appareils usagés, veuillez contacter votre mairie, votre service de traitement des déchets ménagers ou le magasin où vous avez acheté le produit. Le recyclage de vos appareils usagés permet de préserver les ressources naturelles et de s'assurer que ces appareils sont recyclés dans le respect de la santé humaine et de l'environnement.