

xplover

G3

GPSサイクルコンピューター
クイックガイド



1 イントロダクション

Xplova G3をご購入いただきありがとうございます。
ご紹介します。

本クイックガイドをご覧の上ご使用ください。さらに詳細な情報につきましては、ユーザーマニュアルをご覧ください。

Xplova G3表面

1. 電源ボタン

- 長押し (3秒): 電源オン
- 短押し (OSD):
バックライト輝度/ビープ音設定
- 長押し: スタンバイ/電源オフ/キョロク

2. LED

- 赤色点滅: バッテリー残量低下
- 緑色点滅: スタンバイ

3. + ボタン

- 短押し: ズームイン

4. - ボタン

- 短押し: ズームアウト

5. メニュー

- 押す: 一般メニューを表示

6. LAP/リセットボタン

- 短押し: ラップ
- 長押し: 記録リセット

7. 5方向操作スティック

- 上・下・右・左操作
- クイックメニュー表示
- 選択を決定

8. ログ記録開始/記録終了

- 短押し: 記録開始/一時停止/
記録再開
- 長押し: 保存して記録終了

9. モード/バイク選択

- 短押し: モード切替
- 短押し: 前の画面に戻る(メニュー
一画面)
- 長押し: バイク選択



1 はじめに

Xplova G3 裏面

1. ブザーアラーム音
2. バッテリーカバー
3. マウント取付部
4. 気圧と温度測定のためのベント
5. ミニUSBコネクタ
防水キャップ付

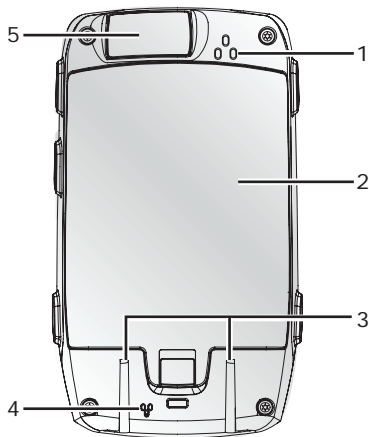

2 バッテリーと充電

1. バッテリーカバーを外してください。
2. バッテリーを取り付けてください。
3. バッテリーカバーを取り付けてください。

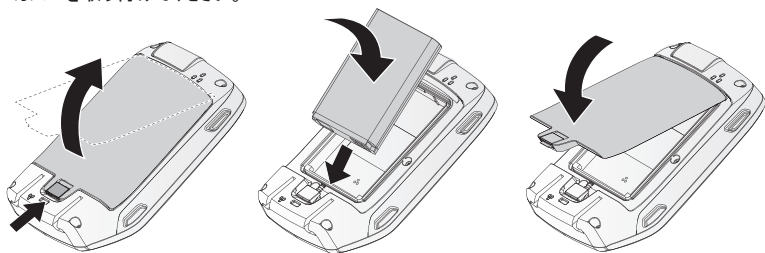

☞ バッテリー充電には、電圧5VDC(USB)が必要です。

2 バッテリー充電

4. Xplova G3の防水キャップを持ち上げてUSBソケットにミニUSBケーブルを接続してください。
5. Xplova G3本体を電源またはPCのUSBポートに接続してください。
6. バッテリーをフル充電してください。

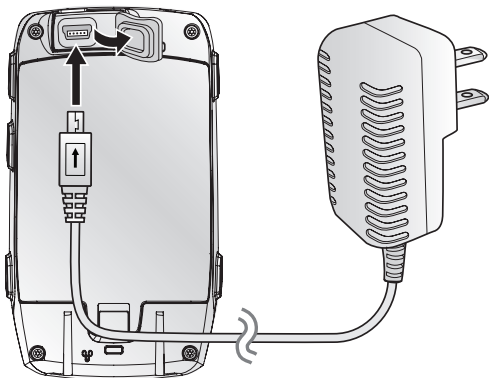

3 電源オン/オフ

電源オン: 電源ボタンを長押ししてください。

電源オフ: 電源ボタンを長押ししてください。

1. 電源オンの状態で、電源ボタンを長押ししてください。
2. 下記3つの項目から操作スティックで選択してください。
 - スタンバイ: ディスプレイ表示が消え、記録中のログは一時停止されます。次回起動時には電源を短押しすると画面表示を維持したままリスタートできます。
 - 電源オフ: 電源オフになります。
 - ロック: 全ての機能がロックされます。
3. 操作スティックを押して確定してください。



4 画面モード

1. モードボタンで下記の4種類の画面を切り替えることができます。

- サイクルコンピューター画面
- 地図
- チャート
- トレーニング



サイクルコンピューター



地図

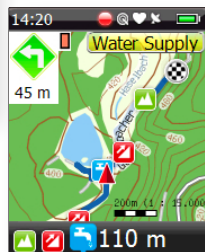

チャート



トレーニング



4 画面モード

2. スクロール操作スティックを使用して上下に操作してモード画面で
(サイクルコンピューターモードで、操作スティックを上下に動かすと画面をスクロールさせることができます。)



- サイクルコンピューターモード:



4 画面モード

• 地図モード:

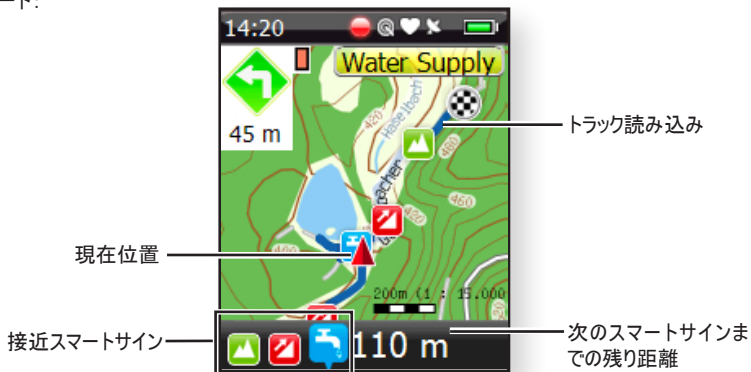

• チャートモード:



☞ 計画したルートを読み込むと、高度グラフがチャートモードの最初の画面に表示されます。

☞ スティックのを上下に操作すると、表示切り替えが可能です。

4 画面モード

- トレーニングモード:



5 ステータスバー

1. 記録ステータス
2. コンポケイデンスステータス
3. バッテリーステータス
4. GPSステータス
5. 心拍数モニター
6. 心拍パー (オプション)
7. オドメーター
8. ケイデンスパー (オプション)

 オプション項目は、アクセサリーを使用している時のみ表示されます。



6 ポップアップメニュー

一般メニュー

1. メニューボタンを押して一般メニューを表示してください。
2. 操作スティックをスクロールして各メニュー項目を選択してください。
3. 操作スティックを押してメニュー項目を確定してください。

☞ モードボタンを押すと、メニューを終了します。



クイックメニュー

1. 操作スティックを押すとクイックメニューが表示します。
2. 操作スティックをスクロールして各項目を選択してください。
3. 操作スティックを押してメニュー項目を確定してください。

☞ モードボタンを押すと、メニューを終了します。



7 記録

- Recordボタンを押すとログ記録を開始します。
- Recordボタンを短押しするとログ記録を一時停止し、再度Recordボタンを押すと記録再開します。
- Recordボタンを短押しするとログ記録を終了して保存します。

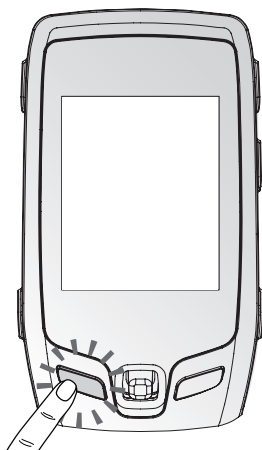

8 LAP

- ログ記録中にLAPボタンを押すとLAP機能を開始することができます。
- LAPボタンを押すとLAP機能を停止します。
- LAPボタンを長押しすると記録をリセットします。

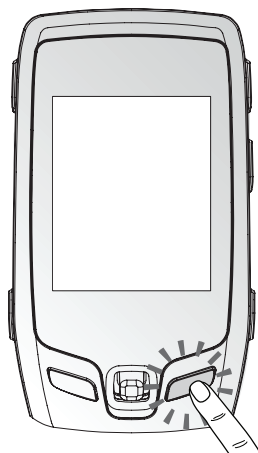

9 ナビゲーション

1. スマートサイン機能で、走行ルートにウェイポイントを登録することができます。
2. スマートルート機能により、ソフトウェアでルート計画し本体地図でナビゲーション出来ます。

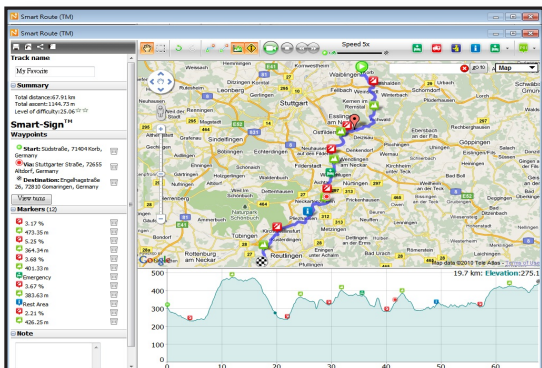

さらに詳細な情報はユーザーマニュアルをご覧ください。

10 X-TRACKS™

- X-Tracks™ソフトウェアを使用すると、本体に記録されたログデータを保存、分析、共有することができます。

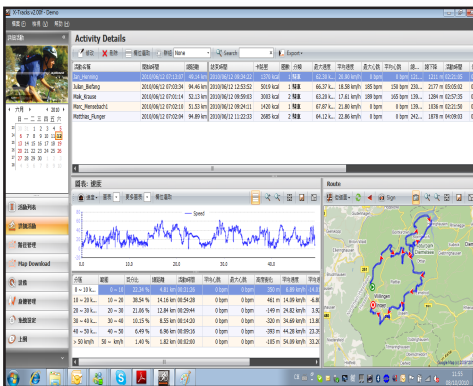

さらに詳細な情報はユーザーマニュアルをご参照ください。

11 付属品

心拍数ベルト:

- 心拍数モニタのペアリング
1. メニューボタンを押してください。
 2. 「ユーザーとバイク」を選択し、スティックを押してください。
 3. 「ユーザー」を選択してください。
 4. 「ANT+」を選択してスティックを押してください。
 5. 心拍計を装着した状態で、「再スキャン」を選択しスティックを押してください。
- 穿戴HRM
1. 胸部に心拍計を取り付けてください。
 2. ベルトの長さを調整してください。

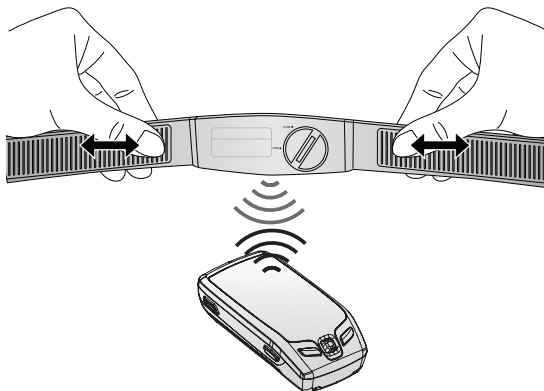

コンポケイデンスセンサー:

- センターのペアリング
1. メニューボタンを押してください。
 2. 「ユーザーとバイク」を選択し、スティックを押してください。
 3. 「バイク1」「バイク2」「バイク3」のうち現在使用中のものを選択してください。
 4. 「ANT+コンポケイデンス」を選択してスティックを押してください。
 5. 「再スキャン」を選択しスティックを押してください。

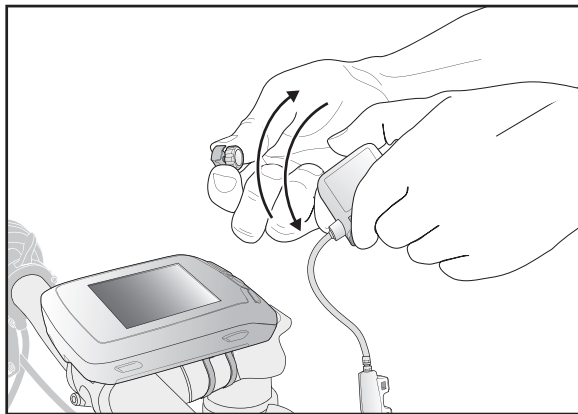

11 付属品

コンポケイデンスセンサー:

- センサーの取り付け

1. チェーンにセンサーを取り付けてください。

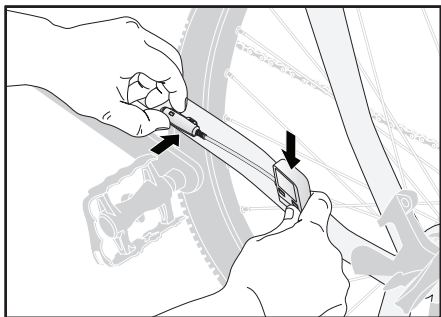

2. タイラップでゆるく固定してください。位置調整のため、きつく締めないでください。

3. スポークとクランクにマグネットを取り付けてください。位置調整のためタイラップをきつく締めないでください。

4. センサーとマグネットの距離を5mm以内に近づけてください。

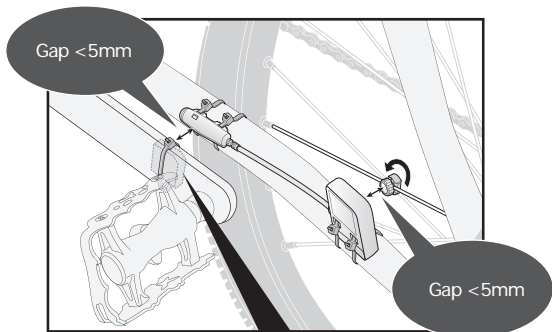

5. 位置調整終了後、タイラップを十分にきつく締めてください。

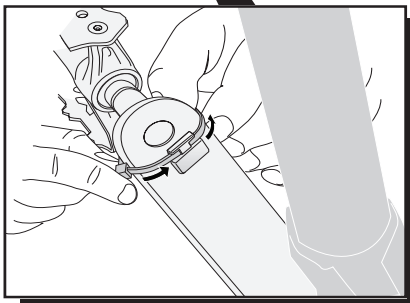

11 付属品

バッテリー充電器:

1. 付属ACアダプタをAC電源に接続してください。
2. 本体にバッテリーを取り付けた状態で、ACアダプタと接続してください。
3. LEDが緑色に変化したらACアダプタとの接続を外してください。

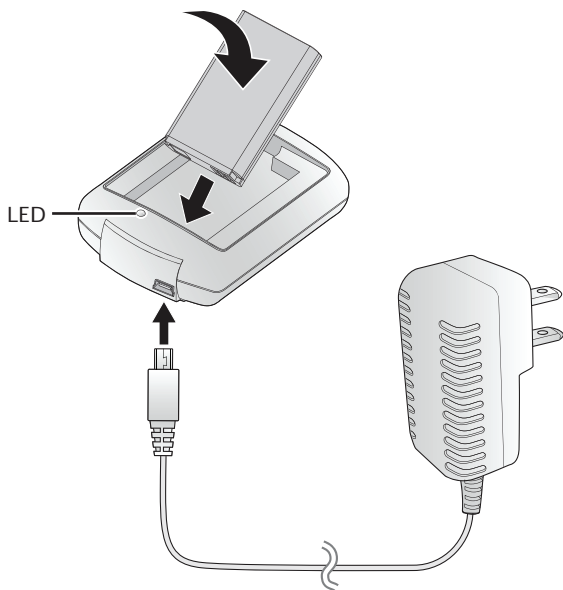

12 XPLOVA G3のマウント取り付け

ハンドルステムマウント

ハンドルバーマウント

1. ハンドルマウントにタイラップを通してください。

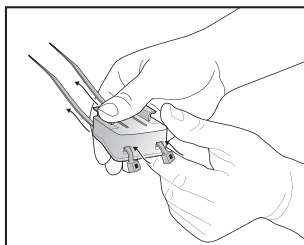
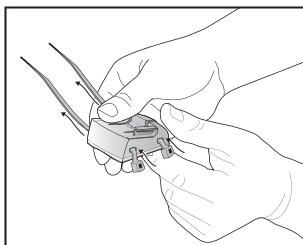

2. マウントを自転車に取り付けてください。

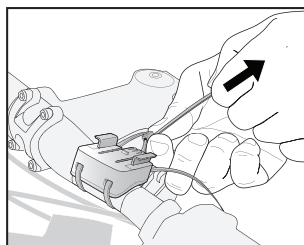
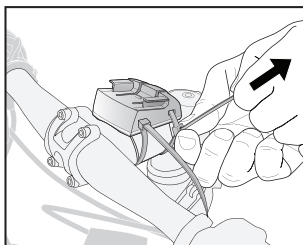

3. タイラップをきつく締めてください。

4. タイラップの余分な部分を切り落としてください。

5. 本体をマウントにまっすぐはめ込んで固定してください。

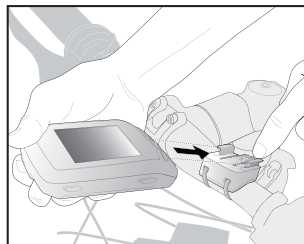
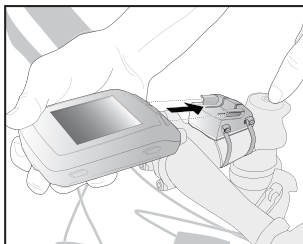

- 🗨️ Xplova G3をマウントに無理に力を加えないでください。Xplova G3本体のガイドをまっすぐにマウントに取り付けてください。

本クイックガイドは、全てのコンテンツも含め著作権で保護されています。著作者の承認を得ずに本書の複製をすることはできません。

© Xplova Copyright 2011. www.xplova.com.

P/N: 157-G3S+++020

JP Version: 1.00