

xplova

G3

GPS Bike Computer
Guida Rapida



Congratulazioni per l'acquisto di Xplova G3. Leggere questa Guida rapida per iniziare. Leggere il Manuale d'uso per altre informazioni.

Veduta frontale di Xplova G3

1. Alimentazione/OSD

- Pressione lunga (3 secondi): Accensione
- Pressione breve (OSD): illuminazione e suono
- Pressione lunga: standby/spagnimento/blocco tasti

2. LED

- Rosso lampeggiante: Batteria scarica
- Verde lampeggiante: Standby

3. Tasto +

- Pressione breve: Ingrandimento
- Pressione breve: Su
- Pressione lunga: Sblocca

4. Tasto -

- Pressione breve: Riduzione
- Pressione breve: Giù

5. Menu

- Premere: Menu generale

6. Giro/Ripristino

- Pressione breve: Giro
- Pressione lunga: Ripristino registrazione

7. Tasto di navigazione a 5 vie

- Premere: Su, giù, sinistra, destra
 - Premere: Menu rapido
 - Premere: Invio
- #### 8. Registrazione/Fine
- Pressione breve: avvio; pausa; continua
 - Pressione lunga: termina registrazione e salva

9. Modalità/Selezione bicicletta

- Pressione breve: Cambio modalità
- Pressione breve: Esci
- Pressione lunga: Selezione bicicletta



1 INTRODUZIONE

Veduta posteriore di Xplova G3

1. Uscita avviso sonoro
2. Coperchio scomparto batterie
3. Guide di montaggio
4. Fori di ventilazione per la misurazione della pressione e della temperatura
5. Connettore USB mini, sotto il coperchio stagno

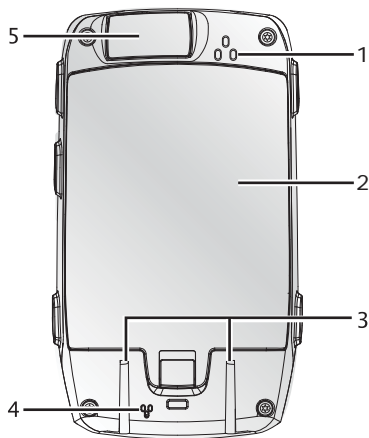

2 BATTERIA E CARICATORE

1. Rimuovere il coperchio dello scomparto batterie.
2. Inserire la batteria.
3. Rimettere il coperchio dello scomparto batterie.

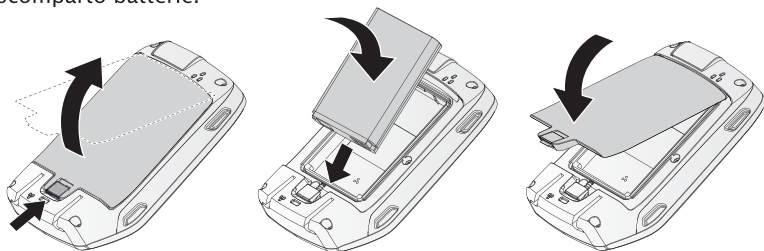

- È necessario un notebook con tensione nominale di 5VDC (USB).
- Fare riferimento al caricabatterie nella sezione Accessori.

2

BATTERIA E CARICATORE

4. Collegare il connettore USB mini alla porta di Xplova G3 che si trova sotto il coperchio stagno.
5. Collegare Xplova G3 all'alimentazione o alla porta USB di un computer.
6. Caricare completamente la batteria.

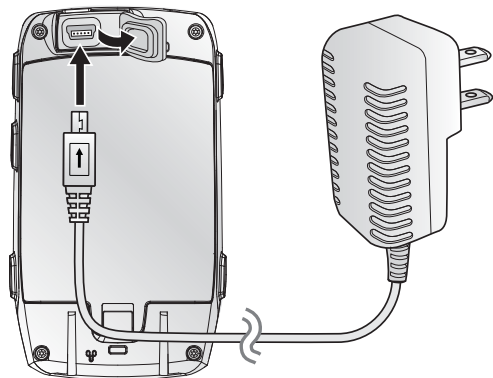

3

ACCENSIONE/SPEGNIMENTO

Accensione:

Premere il tasto
Alimentazione.

Spegnimento:

1. Tenere premuto il tasto **Alimentazione**.
2. Usare il tasto di navigazione per selezionare:
 - **Standby**: avvio non necessario al riavvio
 - **Spegni**
 - **Blocco**: tutte le funzioni sono bloccate
3. Premere il tasto di navigazione giù.



1. Premere il tasto Mode per scorrere tra le quattro modalità predefinite:

- Computer per bicicletta
- Mappa
- Grafico
- Allenamento



Computer per bicicletta



Mappa



Grafico



Allenamento



2. Scorrimento

- Usare il tasto di navigazione per scorrere verso l'alto e il basso nelle pagine di una modalità



• Modalità Computer per bicicletta:



4

MODALITÀ DI VISUALIZZAZIONE

• Modalità Mappa:



• Modalità Grafico:



Il grafico dell'elevazione è la prima pagina della modalità Grafico se è stato caricato un tracciato pianificato.

4

MODALITÀ DI VISUALIZZAZIONE

• Modalità Allenamento:



5

BARRA DI STATO

1. Stato di registrazione
2. Stato cadenza combinata
3. Stato batteria
4. Stato GPS
5. Stato cardiofrequenzimetro
6. Barra del battito cardiaco (optional)
7. Contachilometri
8. Barra della cadenza (optional)

Le voci optional appaiono solo quando sono installati gli accessori.

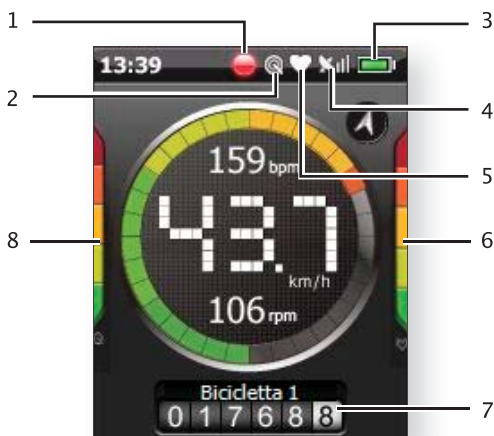

Menu generale

1. Premere il tasto Menu per aprire il menu generale.
2. Usare il tasto di navigazione per scorrere tra le funzioni.
3. Premere il tasto di navigazione per selezionare una funzione.

 Premere il tasto Mode per uscire da un menu.

**Menu rapido**

1. Premere il tasto di navigazione per aprire un menu rapido.
2. Usare il tasto di navigazione per scorrere tra le funzioni.
3. Premere il tasto di navigazione per selezionare una funzione.

 Premere il tasto Mode per uscire da un menu.



7

REGISTRA

- Premere il tasto Registrazione per avviare la registrazione.
- Premere il tasto Registrazione per mettere in pausa. Premere di nuovo per continuare la registrazione.
- Tenere premuto il tasto Registrazione per terminare e salvare la registrazione.



8

GIRO

- Premere il tasto Giro per avviare la funzione Giro
- Premere il tasto Giro per arrestare la funzione Giro
- Tenere premuto tasto Giro per ripristinare una registrazione

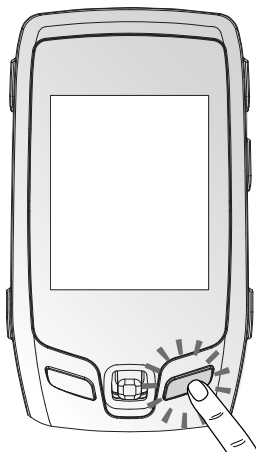

9 NAVIGAZIONE

- Usare gli Smart-Sign per impostare e trovare punti di via lungo il percorso
- Selezionare e pianificare l'escursione usando Smart-Route

☞ Fare riferimento al Manuale d'uso per altre informazioni.



10 X-TRACKS™

- Archivia, analizza e condividi le tue escursioni con X-Tracks™

☞ Fare riferimento al Manuale d'uso per altre informazioni.

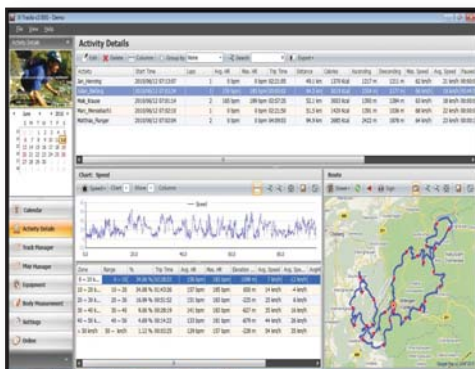

Fascia cardiofrequenzimetro:

- Accoppiamento del cardiofrequenzimetro
 1. Premere il tasto **Menu**.
 2. Scorrere a **Utenti e biciclette** e premere Invio.
 3. Scorrere a **Utente** e premere Invio.
 4. Scorrere a **ANT+HRM** e premere Invio a **Impostazione**.
 5. Selezionare **Nuova ricerca** e premere Invio.
- Indossare la fascia cardiofrequenzimetro
 1. Agganciare la fascia cardiofrequenzimetro attorno al petto.
 2. Regolare la fascia per il comfort.

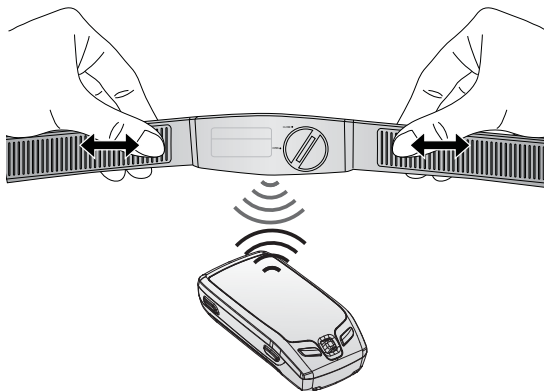
**Cadenza combinata:**

- Accoppiare il sensore
 1. Premere il tasto **Menu**.
 2. Scorrere a **Utenti e biciclette** e premere Invio.
 3. Selezionare la bicicletta richiesta e premere Invio.
 4. Scorrere a **Cadenza combinata ANT+** ed accedere a **Impostazione**.
 5. Selezionare **Nuova ricerca** e premere Invio.

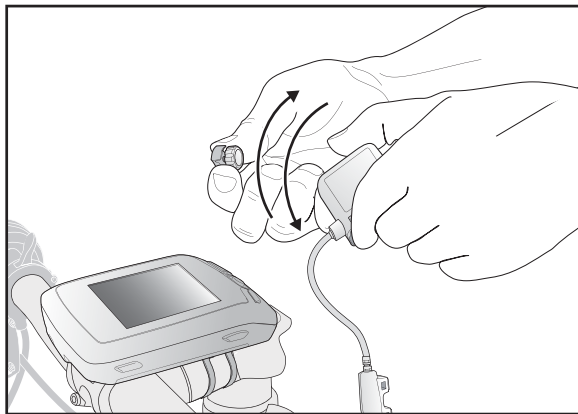

Cadenza combinata:

- Attaccare il sensore
1. Collocare il sensore sul batticatena come mostrato.

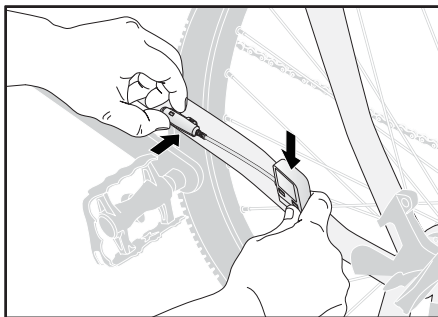

2. Fissare con fascette. Non stringere troppo.
3. Attaccare i magneti al raggio ed alla pedivella. Non stringere troppo.
4. Regolare lo spazio tra sensore e magneti in modo che sia inferiore a 5 mm.

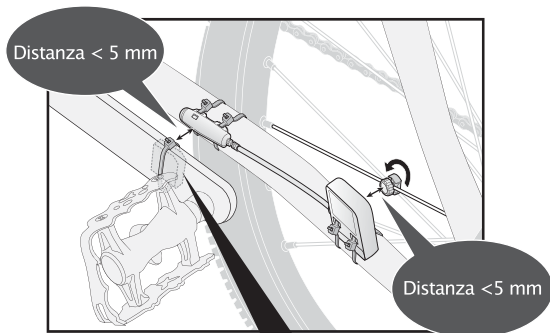

5. Stringere completamente tutte le fascette.

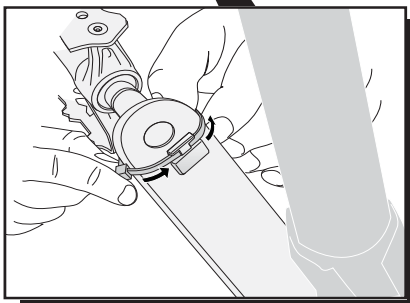

Caricabatterie:

1. Collegare il caricabatterie all'alimentazione.
2. Inserire la batteria nel caricabatterie.
3. Rimuovere la batteria dal caricatore quando il LED di stato diventa di colore verde.

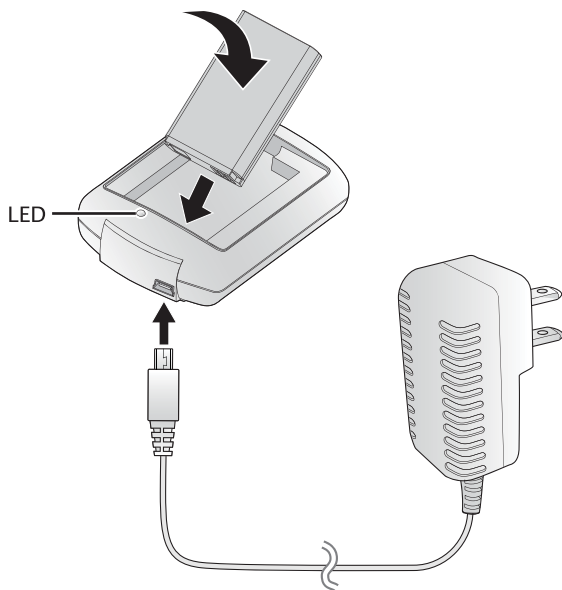

12 INSTALLAZIONE DI XPLOVA G3

Installazione sul
mozzo del manubrio

Installazione sul manubrio

1. Inserire le fascette attraverso il blocco di montaggio richiesto.

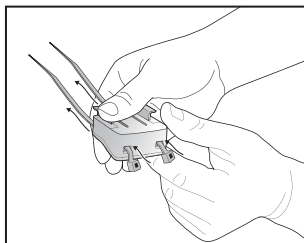
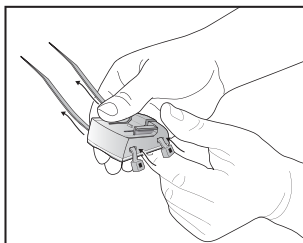

2. Collocare il blocco di montaggio sulla bicicletta.
3. Stringere le fascette.
4. Tagliare l'eccesso della fascetta.

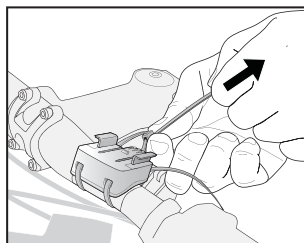
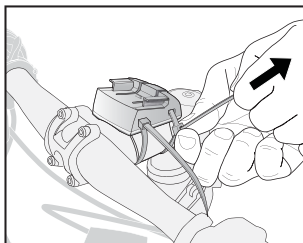

5. Allineare le guide di montaggio di Xplova G3 con quelle del blocco, poi far scorrere finché Xplova G3 si blocca in posizione.

 Non forzare Xplova G3 sul blocco di montaggio. Se Xplova G3 si incastra, accertarsi che le guide di Xplova G3 e del blocco siano allineate.

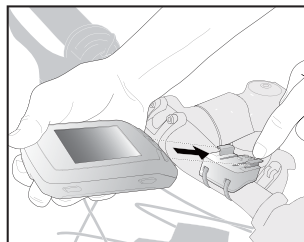
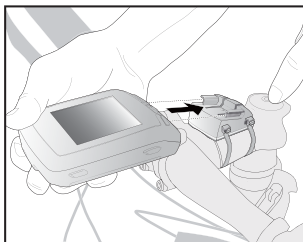

Questa pubblicazione, includendo tutte le fotografie, illustrazioni e software, è protetta dalle leggi internazionali sul Copyright e tutti i diritti sono riservati. Né questa Guida rapida, né tutti i materiali ivi contenuti possono essere riprodotti senza previo consenso scritto dell'autore.

© Xplova Copyright 2010. www.xplova.com.