

xplover

G3

GPS Bike Computer

Quía Rápida



Enhorabuena por la compra del dispositivo Xplova G3. Lea esta guía rápida para empezar. Para obtener más información, lea el manual del usuario.

Parte frontal del dispositivo Xplova G3

1. Encendido y apagado/OSD

- Pulsación larga (3 segundos): encender
- Pulsación corta (OSD): luz de fondo y sonido
- Pulsación larga: espera/apagar/bloquear botones

2. LED

- Parpadeo en rojo: batería baja
- Parpadeo en verde: espera

3. Botón +

- Pulsación corta: ampliar
- Pulsación corta: subir
- Pulsación larga: desbloquear

4. Botón -

- Pulsación corta: reducir
- Pulsación corta: bajar

5. Menú

- Presionar: Menú general

6. Vuelta/Restablecer

- Pulsación corta: vuelta
- Pulsación larga: restablecer grabación



7. Control de 5 direcciones

- Empujar: arriba, abajo, izquierda y derecha
 - Presionar: Menú rápido
 - Presionar: entrar
- #### 8. Grabar/Fin
- Pulsación corta: iniciar, pausar y continuar
 - Pulsación larga: terminar grabación y guardar

9. Modo/Seleccionar bicicleta

- Pulsación corta: cambiar modo
- Pulsación corta: salir
- Pulsación larga: seleccionar bicicleta

1 INTRODUCCIÓN

Parte posterior del dispositivo Xplova G3

1. Salida del zumbador
2. Tapa de la batería
3. Ranuras para el soporte
4. Orificios de ventilación para medir la presión y la temperatura
5. Conector Mini-USB, debajo de la tapa sumergible

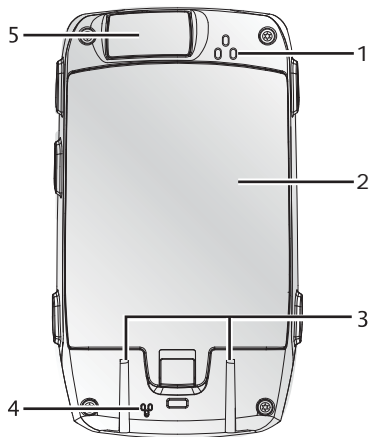

2 BATERÍA Y CARGA

1. Quite la tapa de la batería.
2. Inserte la batería.
3. Vuelva a colocar la tapa de la batería.

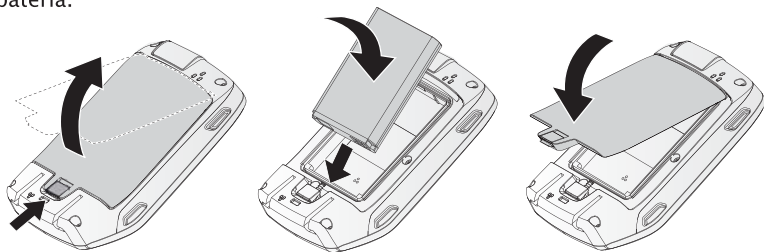

- ☒ Se necesita un ordenador portátil con un voltaje nominal de 5VCC (USB).
- ☒ Consulte el apartado Cargador de la batería de la sección Accesorios.

2

BATERÍA Y CARGA

4. Conecte el enchufe Mini-USB a la toma del dispositivo Xplova G3 que se encuentra debajo de la tapa sumergible.
5. Conecte el dispositivo Xplova G3 a una fuente de alimentación o a un puerto USB del equipo.
6. Cargue completamente la batería.

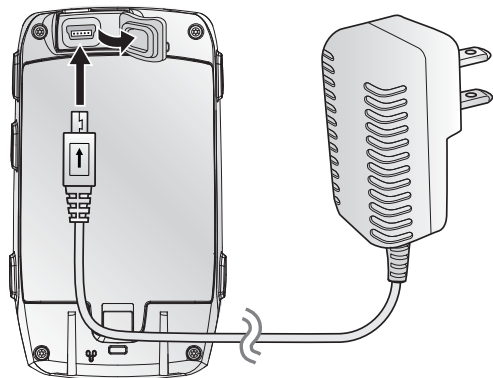

3

ENCENDIDO Y APAGADO

Encendido:

Presione el botón **Encendido/ Apagado**.

Apagado:

1. Mantenga presionado el botón **Encendido/ Apagado**.
2. Utilice el control para seleccionar:
 - **Espera:** no es necesario encender el dispositivo para que se reinicie.
 - **Apagado**
 - **Bloquear:** todas las funciones están bloqueadas.
3. Presione el control hacia abajo.



1. Presione el botón Modo para recorrer los cuatro modos predeterminados:

- Ordenador para bici
- Mapa
- Gráfico
- Entrenamiento



Ordenador para bici



Mapa



Gráfico



Entrenamiento



4 MODOS DE VISUALIZACIÓN

2. Desplazamiento

- Utilice el control para desplazarse hacia arriba y hacia abajo por las páginas de un modo.



• Modo Ordenador para bici:



4 MODOS DE VISUALIZACIÓN

• Modo Mapa:



• Modo Gráfico:



El gráfico de elevación es la primera página del modo Gráfico si ha cargado un trayecto planificado.

4 MODOS DE VISUALIZACIÓN

• Modo Entrenamiento



5 BARRA DE ESTADO

1. Estado de la grabación
2. Estado de cadencia combinada
3. Estado de la batería
4. Estado GPS
5. Estado del monitor de ritmo cardíaco
6. Barra de ritmo cardíaco (opcional)
7. Cuentakilómetros
8. Barra de cadencia (opcional)

Los elementos opcionales solamente aparecen cuando se establecen los accesorios.

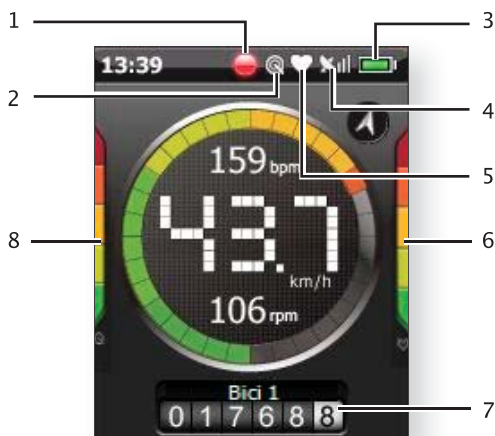

Menú general

1. Presione el botón Menú para abrir un menú general.
2. Utilice el control para desplazarse por las funciones.
3. Presione el control para seleccionar una función.

 Presione el botón Modo para salir de un menú.

**Menú rápido**

1. Presione el control para abrir un menú rápido.
2. Utilice el control para desplazarse por las funciones.
3. Presione el control para seleccionar una función.

 Presione el botón Modo para salir de un menú.



7

GRABAR

- Presione el botón Grabar para iniciar la grabación.
- Presione el botón Grabar para pausar la grabación. Presiónelo de nuevo para continuar con la grabación.
- Mantenga presionado el botón Grabar para detener y guardar la grabación.



8

VUELTA

- Presione el botón Vuelta para iniciar la función de vuelta.
- Presione el botón Vuelta para detener la función de vuelta.
- Mantenga presionado el botón Vuelta para restablecer una grabación.

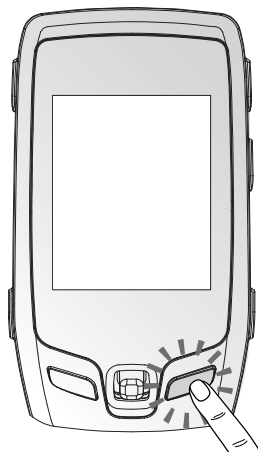

9 NAVEGACIÓN

- Utilice los Smart-Sign para establecer y localizar puntos de referencia a lo largo de la ruta.
- Seleccione y planifique su salida utilizando Smart-Route.

📖 Consulte manual del usuario para obtener más información.

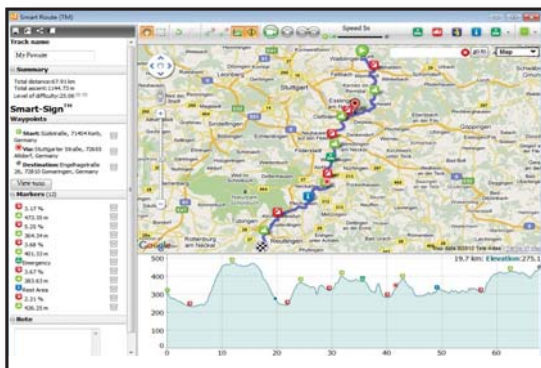

10 X-TRACKS™

- Almacene, analice y comparta sus viajes utilizando X-Tracks™

📖 Consulte manual del usuario para obtener más información.

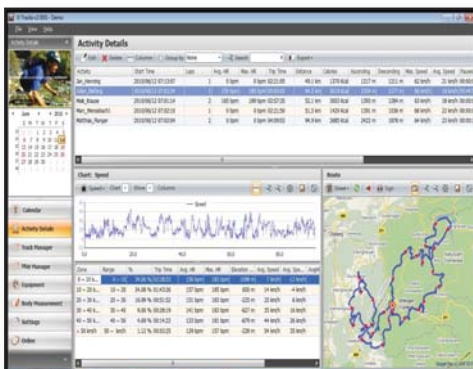

Cinturón para el pecho HRM:

- Asociar el cinturón HRM
1. Presione el botón **Menú**.
 2. Desplácese a **Usuario y bicis** y entre.
 3. Desplácese a **Usuario** y entre.
 4. Desplácese a **ANT+HRM** y entre en **Configurar**.
 5. Seleccione **Volver a buscar** y entre.
- Ponerse el cinturón HRM
1. Abróchese el cinturón HRM alrededor del pecho.
 2. Ajuste la cinta para que le resulte cómoda.

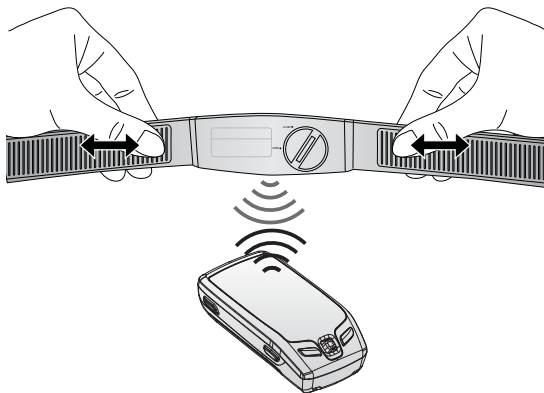
**Cadencia combinada:**

- Asociar el sensor
1. Presione el botón **Menú**.
 2. Desplácese a **Usuario y bicis** y entre.
 3. Seleccione la bici que requiera y entre.
 4. Desplácese a **ANT+Cadencia combinada** y entre en **Configurar**.
 5. Seleccione **Volver a buscar** y entre.

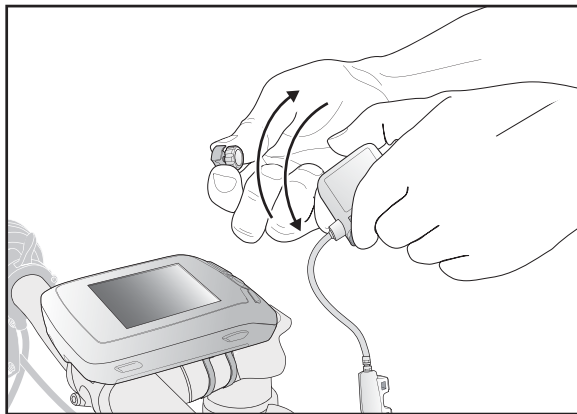

Cadencia combinada:

- Acoplar el sensor
1. Coloque el sensor en el viento de cadena posterior tal y como se muestra en la imagen.

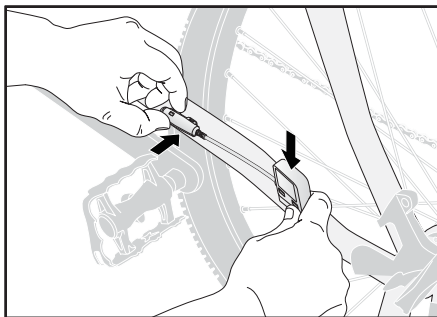

2. Fíjelo con las bridas. No apriete completamente.
3. Acople los imanes en un radio y en la biela. No apriete completamente.
4. Ajuste el imán y el entrehierro del sensor menos de 5 mm.

Separación < 5 mm

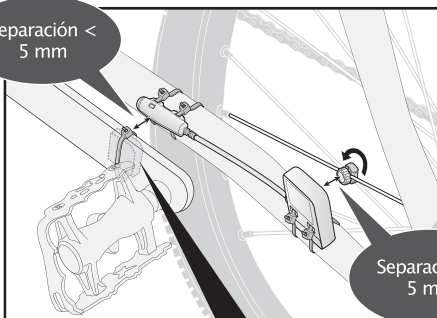

Separación < 5 mm

5. Apriete completamente las bridas.

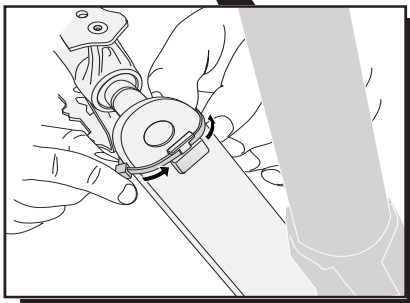

Cargador de la batería:

1. Conecte el cargador de la batería a la fuente de alimentación.
2. Inserte la batería en el cargador de la misma.
3. Quite la batería del cargador cuando el LED de estado se ilumine en verde.

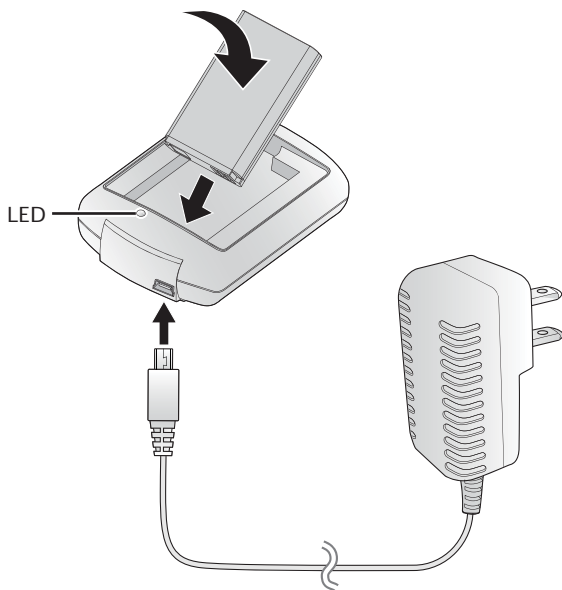

12 MONTAR EL DISPOSITIVO XPLOVA G3

1. Inserte las bridas a través del bloque del soporte requerido.

Montaje en la potencia

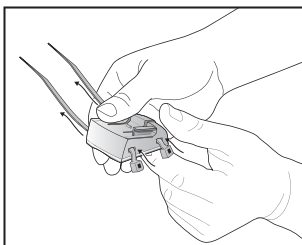

Montaje en el manillar

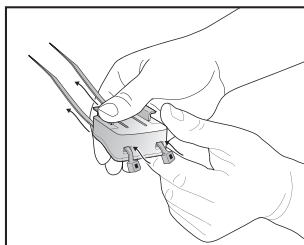

2. Coloque el bloque del soporte a la bici.
3. Apriete las bridas.
4. Corte la parte sobrante de las bridas.

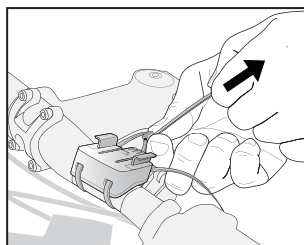
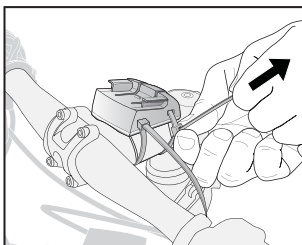

5. Alinee las ranuras para el soporte del dispositivo Xplova G3 con los rieles del soporte de la bicicleta y, a continuación, deslice dicho dispositivo Xplova G3 insertándolo hasta que quede bloqueado en su lugar.

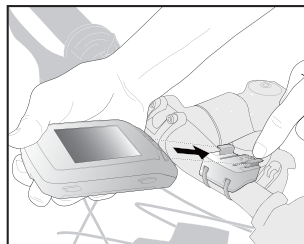
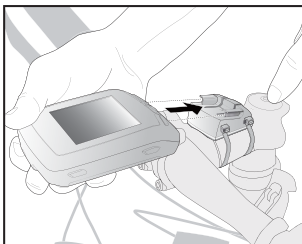

 No fuerce el dispositivo Xplova G3 en el soporte. Si el dispositivo Xplova G3 se atasca, compruebe que las ranuras del mismo y los rieles del soporte están alineados.



157-63S++000

Esta publicación, incluidas todas las fotografías, ilustraciones y software, está protegida por leyes de derechos de autor internacionales, con todos los derechos reservados. Ni esta guía del usuario ni ningún material aquí contenido, puede ser reproducido sin el consentimiento por escrito del autor.

© Xplova Copyright 2010. www.xplova.com.

Versión: 1.10