

1

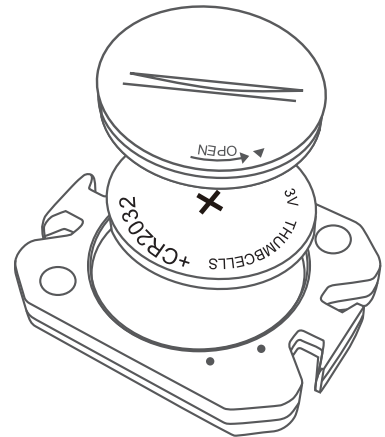

CLOSE - - - - - OPEN

2

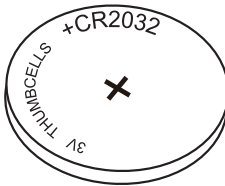
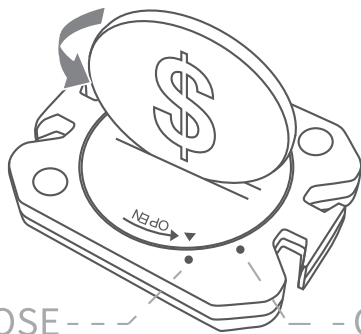
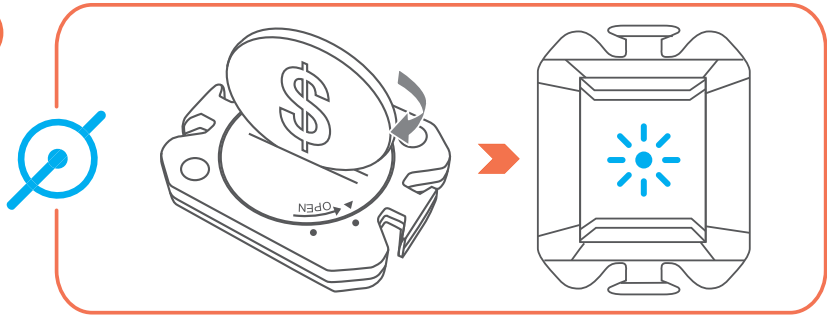

3

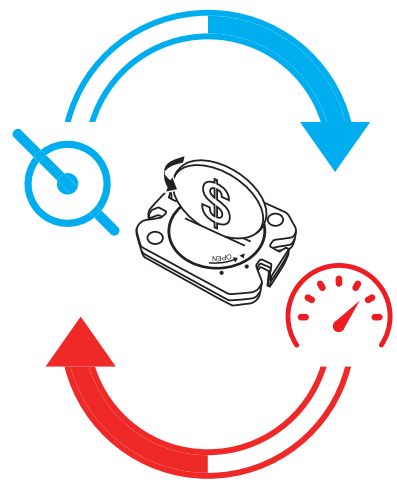
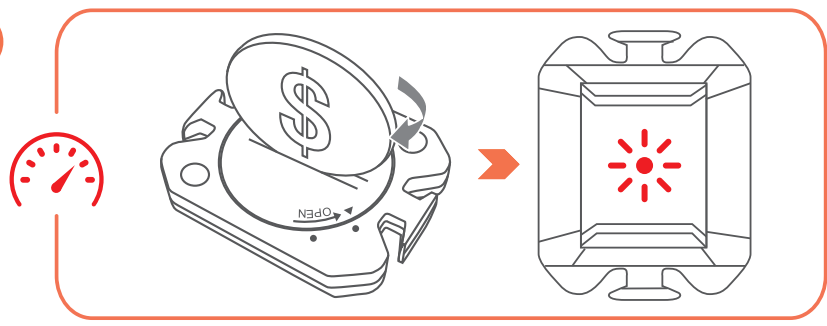

APP

ANT+

Wi-Fi

A horizontal bar containing four icons: a tablet with a hand touching the screen (labeled 'APP'), a Wi-Fi signal icon, another tablet with a hand touching the screen (labeled 'ANT+'), and a Wi-Fi signal icon.

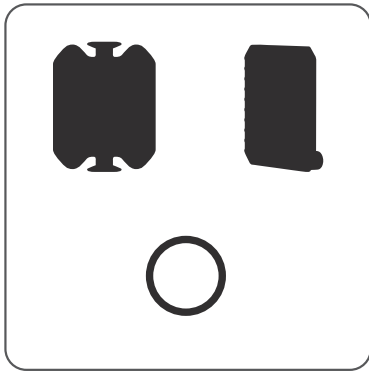
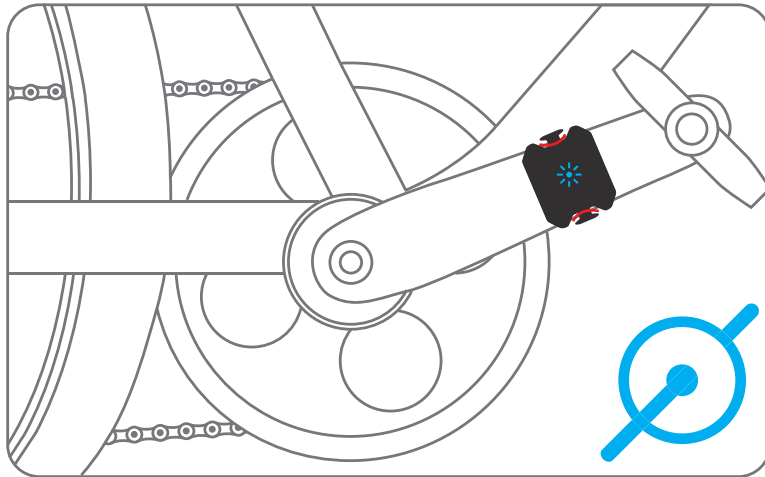

1

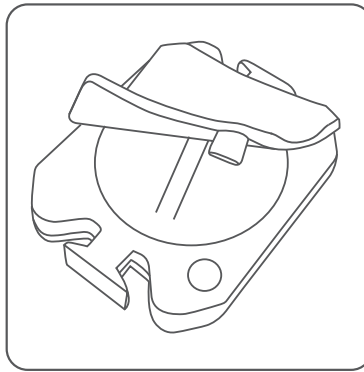

2

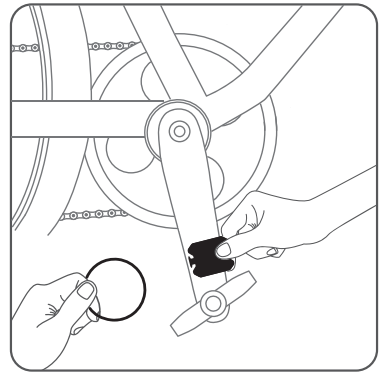

3

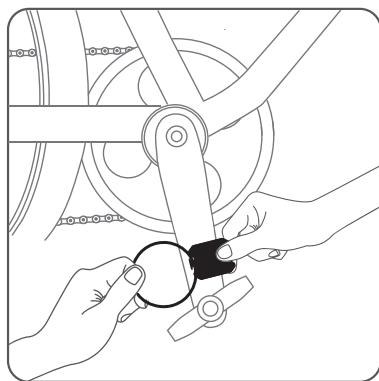
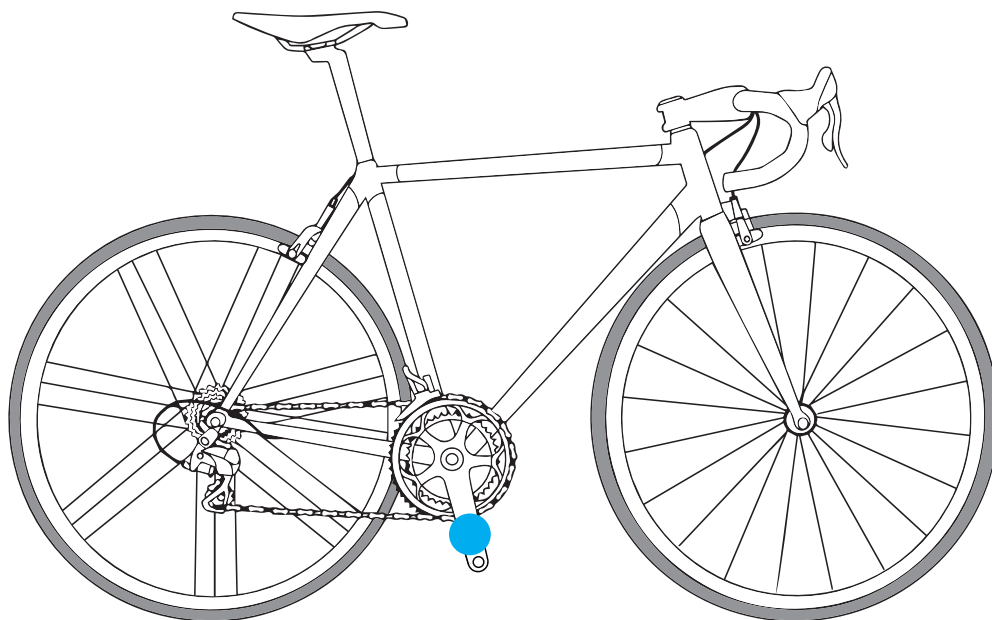

4

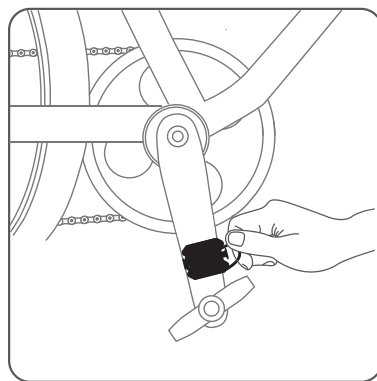

5

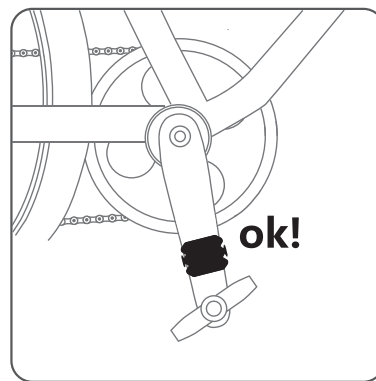

6

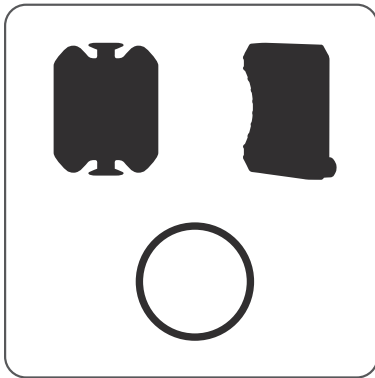
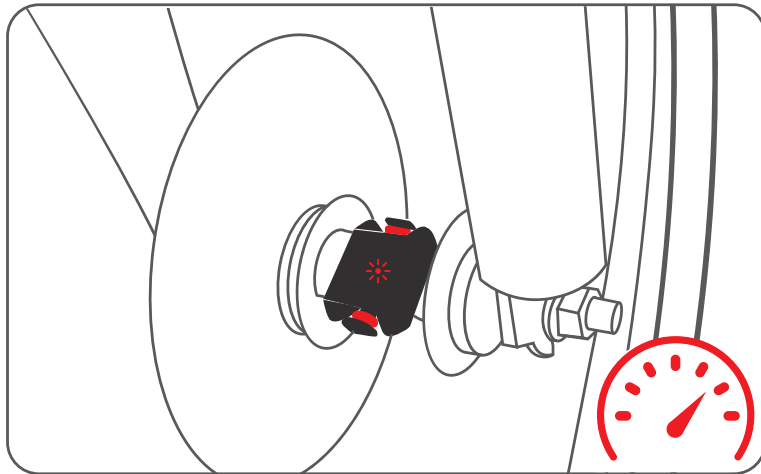

1

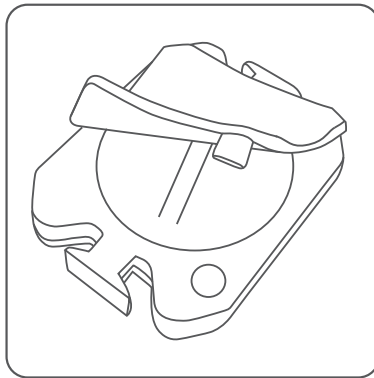

2

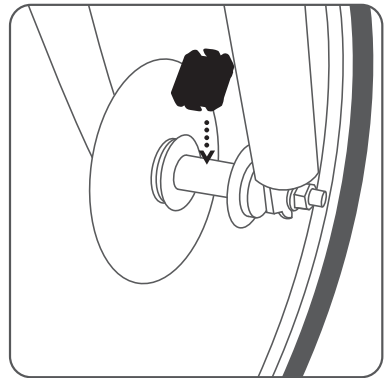

3

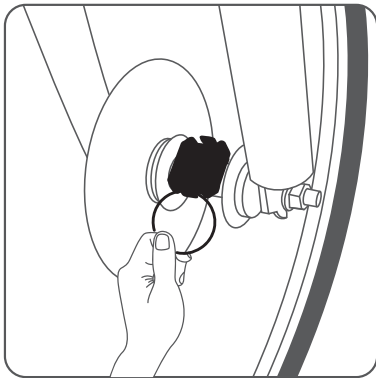
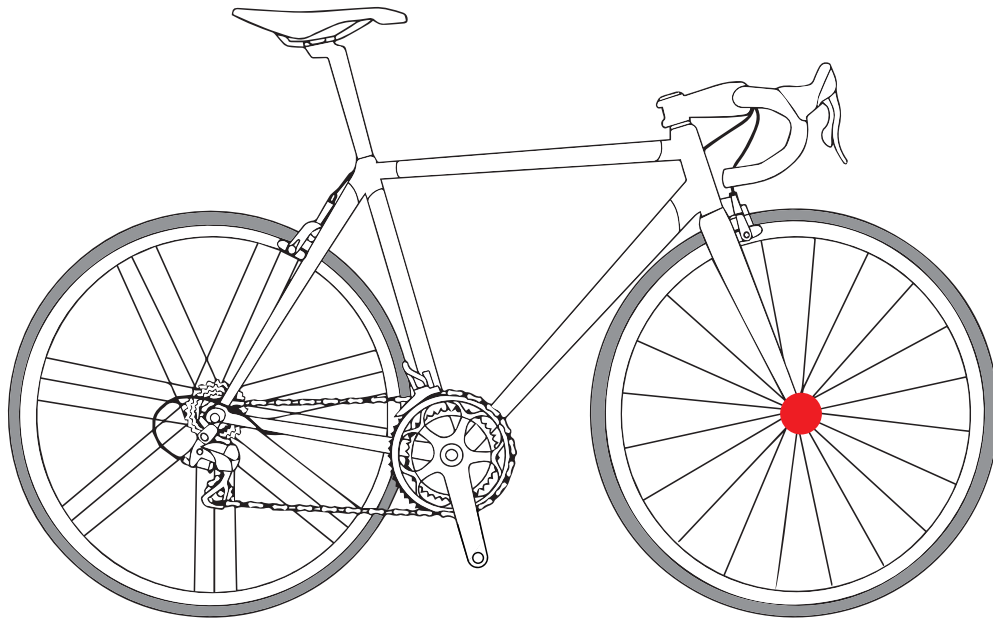

4

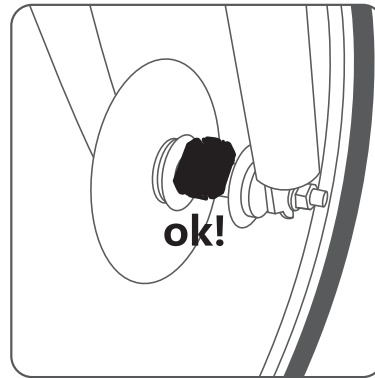

5



OBS! Læs alle installationsinstruktionerne, inden du bruger produktet, og sørg for, at dokumentet er i god stand, når du bruger produktet.

1

Følg illustrationen for at indsætte et normalt CR2032-batteri (med den positive side (+) opad), så de positive og negative elektroder sidder rigtigt.



OBS! Den batterimodel, der bruges i dette produkt, er et CR2032-møntcellebatteri, som installeres i sensorens kabinet på fabrikken. Når du udskifter batteriet, skal du opbevare det utilgængeligt for børn for at undgå farlige situationer. Når det gamle batteri fjernes, skal du bortskaffe det korrekt i overensstemmelse med lokale love og regler.

2

Kadancetilstand: Når batteriet er installeret, lyser indikatoren på forsiden. Hvis den er blå, betyder det, at den i øjeblikket er i kadancetilstand. Når sensoren er blevet vækket, blinker indikatoren fem gange og slukkes, hvis den resterende kapacitet er mindre end 30 %.



OBS! Hvis du har brug for at skifte tilstand, skal du først fjerne batteriet og derefter sætte det i igen. Sæt batterilåget på hen mod mærkningen "Luk", hvorefter funktionstilstanden og indikatoren bytter plads.

**3** Farttilstand: Når batteriet er installeret, lyser indikatoren på forsiden. Hvis den er rød, er den i farttilstand i øjeblikket. Når sensoren er blevet vækket, blinker indikatoren fem gange og slukkes, hvis den resterende kapacitet er mindre end 30 %.

 Du kan finde oplysninger om parring og tilslutning i instruktionerne i appen og i vejledningerne til ANT+ enheden.

 Installation af sensoren: Installer sensoren i relative positioner på cyklen afhængigt af funktionstilstanden. Drej derefter pedalen eller baghjulet flere gange for at vække sensoren.

 OBS! Der findes to typer gummipuder: tykke og flade. Begge typer har to fremspring. Skub de fremspringende dele mod hakkene på produktets bagside. De tykke gummipuder har en kurve, der passer til et stort gummibånd til installation på cyklens nav. De flade gummipuder skal bruges med små gummibånd, som skal installeres i den korrekte position på pedalen.





## ADVARSEL

- ADVARSEL: Sensorens kabinet må ikke vaskes i vand. Forkert rengøring med veand under tryk eller klemning vil gøre dens vandtætte egenskaber ubrugelige. Hvis den bliver snavset eller tilsmudset, skal du bruge en fugtig svamp til at rengøre den og et blødt håndklæde eller en tør klud til at tørre den med det samme.
- Placer ikke sensoren i et lufttæt eller fugtigt miljø. Placer den på et køligt og tørt sted.
- Sensorens vandtætte kabinets specifikationer har levet op til og klaret testkravene for vandtæthed, inden den forlader fabrikken. Sensorens kabinet vil gradvist blive slidt afhængigt af de faktiske brugsforhold. Dette er en normal nedslidning af produktet, og den begrænsede garanti gælder ikke for disse forhold.
- Når batteriet udskiftes, skal du sørge for, at det er på et tørt og ikke-fugtigt sted, og at sensoren er helt tør uden vand, inden du udskifter batteriet. Hvis der kommer fugt ind, når du udskifter batteriet, og det fører til, at sensoren ikke fungerer korrekt, gælder den begrænsede garanti heller ikke for dette forhold.

- Oplysningerne i denne vejledning kan ændres uden varsel. Xplova hverken påstår eller garanterer det relative indhold og FRASKRIVER SIG UDTRYKKELT ENHVER GARANTI FOR EGNETHED TIL ET BESTEMT FORMÅL. Vi forbeholder os retten til at foretage tilføjelser til dette dokument og til at ændre indholdet i fremtiden, og vi er ikke forpligtede til at på forhånd at informere nogen om revideringer eller ændringer af denne type.
- Hvis produktet bliver udsat for fysiske skader eller misbrug, må du ikke bruge det igen. Eksempler på fysiske skader omfatter, men er ikke begrænset til, brud på det udvendige hylster eller andre typer skader på dele, der medfører, at apparatets forsegling brydes.
- Forsøg ikke selv at reparere produktet. Dette produkt må kun serviceres af kvalificeret servicepersonale. Hvis du selv reparerer det, kan det medføre elektrisk stød eller andre farer. Kontakt Xplovas kundeservice pr. telefon eller e-mail, inden du sender dette produkt til garantiservice. Se oplysningerne nedenfor:  
URL: <https://www.xplova.com/tw/aboutus>  
E-mail: [service@xplova.com](mailto:service@xplova.com)  
Hovedkontorets (Taiwan) telefonnummer: +886-2-8792-8805



## **OBS! *xplova*** **BEGRÆNSET PRODUKTGARANTI**

- Denne begrænsede produktgaranti gælder for Xplova-produkter inklusive det primære produkt og tilbehøret som anført i brugervejledningen i den originale Xplova-æske. Xplova garanterer, at produkter fra Xplovas autoriserede distributører og forhandlere vil leve op til de relevante produktspecifikationer og vil være fri for defekter i materiale og håndværksmæssig udførelse inden for den begrænsede produktgarantis periode, som er 6 måneder (2 år for EU-landene) startende fra datoen for det oprindelige køb, hvis produkterne bruges og serviceres i overensstemmelse med brugervejledningen og anden dokumentation, der stilles til rådighed for køberen på købstidspunktet.

Denne begrænsede produktgaranti er underlagt følgende vilkår og betingelser:

1. For at du kan få garantiservice kræves der et købsbevis i form af den originale salgskvittering fra den oprindelige forhandler eller en kopi af den.
2. Denne begrænsede produktgaranti er kun gyldig og kan kun gøres gældende i det land/område, hvor produktet er solgt.

3. Denne begrænsede produktgaranti er Xplovas eneste mulighed for at reparere eller erstatte det defekte produkt inden for den begrænsede produktgarantis gyldighedsperiode. Xplova erstatter ikke manglende komponenter fra nogen pakker, der er købt via onlineaktioner.
4. For at få garantiservice skal du kontakte din lokale autoriserede Xplova-forhandler eller Xplova for at få forsendelsesinstruktioner og et RMA-nummer.
5. Denne begrænsede produktgaranti dækker udgifter i forbindelse med eftersyn og reparation af produktet under perioden for den begrænsede produktgaranti. Det defekte produkt skal sendes af køberen med bevis på køb samt et RMA-nummer.
6. Xplova vil returnere det reparerede eller erstattede produkt i god fungerende tilstand til et sted, hvor kunden kan afhente det. Alle erstattede fejlramte produkter eller komponenter bliver Xplovas ejendom.

7. Hvis Xplova reparerer eller erstatter produktet, vil det reparerede eller erstattede produkt forblive dækket af garantien i den periode, der resterer af den oprindelige garantiperiode eller i tre (3) måneder fra datoen for reparation eller erstatning, afhængigt af hvilken af disse perioder der er længst.
8. Inden du returnerer en enhed til service, skal du sørge for at sikkerhedskopiere data og fjerne alle fortrolige, proprietære eller personlige oplysninger fra produktet. Xplova er ikke ansvarlig for nogen skader på eller tab af data.
9. Dette produkt bruges primært som et hjælpemiddel i forbindelse med sport. De værdier, som sensoren registrerer, er kun til reference og kan ikke bruges som grundlag for medicinske diagnoser.
10. Xplova forbeholder sig retten til at tilføje, slette eller ændre vilkårene og betingelserne til enhver tid uden varsel. Den seneste meddelelse findes på det officielle websted.

11. DENNE BEGRÆNSEDE GARANTI GÆLDER IKKE, HVIS SKADEN FORÅRSAGEDES AF ET AF FØLGENDE:

- A. Produktets serienummer er blevet fjernet, slettet, ødelagt, ændret eller gjort ulæseligt.
- B. Skader, der skyldes brug af produktet på en anden måde end den normale og sædvanlige måde.
- C. At produktet forringes på grund af normalt slid.
- D. Skader, der opstår som følge af forkert installation, uautoriseret reparation, ændring eller modifikation af dette produkt foretaget af andre tredjeparter end Xplova eller en af Xplova udpeget part.
- E. Skader, der opstår som følge af brug med komponenter eller tilbehør, der ikke er officielt godkendt eller leveret af Xplova eller bruges til andet end dets intenderede formål.
- F. Skader, der opstår som følge af udsættelse for unormalt ætsende forhold eller brug i ekstrem varme eller fugtighed.

12. Bemærk, at denne begrænsede produktgaranti samt servicetilgængelighed og responstider kan variere fra land til land. Den kan også være underlagt registreringskrav i købslandet, og det er muligt at justere de aktuelle garantivilkår og -betingelser. Beslutningskriterierne for garantivilkårene er baseret på den seneste meddelelse på det officielle websted. Hvis du har brug for hjælp med garantibetingelserne eller har andre spørgsmål eller forespørgsler, bedes du kontakte den oprindelige forhandler eller Xplova eller søge efter meddelelser og opdateringer på det officielle websted.

Xplovas websted: <https://www.xplova.com>

## Produktspecifikation

Specifikation	
Navn	Fart- / kadancesensor
Model	TS5
Dimension	38x31x16 mm
Vægt	9 g
Fartområde	0~120 km/t
Kadanceområde	0~300 o./min.
Forbindelse	ANT+ / BLE
Signalområde	6 m / 10m
Batteritype	CR2032
Batterilevetid	300 t
IP-niveau	IP67
Indhold	Fart- / kadancesensor Gummimåtte x2 Gummibånd x4 Brugervejledning





## Garanti

- Sørg for at gemme den originale faktura eller købsbeviset. Købsdatoen skal være angivet for at beskytte dine rettigheder. Hvis der ikke er nogen købsdato, beregnes garantien ud fra produktets produktionsdato.
- GarantSERVICE: Garantiperioden varierer afhængigt af området. Kontakt din lokale forhandler for at få flere oplysninger.
- Når du bruger garantiservicen, skal du kunne fremvise den originale købsfaktura eller købsbeviset. Servicecenteret vil levere servicer i henhold til garantien eller betalte servicer i henhold til dette certifikat.



## Declaration of Conformity

We,

Acer Incorporated

8F, 88, Sec. 1, Xintai 5th Rd., Xizhi, New Taipei City 221, Taiwan

Contact Person: Mr. RU Jan, E-mail: ru.jan@acer.com

And,

Acer Italy s.r.l.

Via Lepetit, 40, 20020 Lainate (MI) Italy

Tel: +39-02-939-921 ,Fax: +39-02 9399-2913

[www.acer.it](http://www.acer.it)

Product: Speed/Cadence Sensor

Trade Name: Xplova

Model Number: TS5

We, Acer Incorporated, hereby declare under our sole responsibility that the product described above is in conformity with the relevant Union harmonization legislation: Directive 2014/53/EU on Radio Equipment, RoHS Directive 2011/65/EU and ErP Directive 2009/125/EC. The following harmonized standards and/or other relevant standards have been applied:

Electromagnetic compatibility (Directive 2014/30/EU)

- EN 301 489-1 V2.2.0(draft)
- EN 301 489-3 V2.1.1(final draft)
- EN 301 489-17 V3.2.0(draft)

Radio frequency spectrum usage (Directive 2014/53/EU)

- EN 300 328 V2.1.
- EN 300 440 V2.1.1

Healthy and Safety (Directive 2014/35/EU)

- EN 60950-1:2006/A11:2009/A1:2010/A12:2011/A2:2013
- EN 62479:2010

RoHS (Directive 2011/65/EU)

Operation frequency and radio-frequency power are listed as below:

Bluetooth: 2402-2480MHz < 0 dBm; ANT+: 2457MHZ< 0 dBm.

Year to begin affixing CE marking: 2018.



---

RU Jan / Sr. Manager  
Acer Incorporated (Taipei, Taiwan)

1/4/2018  
Date

## Disposal Instructions

Do not throw this electronic device into the trash when discarding. To minimize pollution and ensure utmost protection of the global environment, please recycle. For more information on the Waste from Electrical and Electronics Equipment(WEEE) regulations, visit [www.acer-group.com/ public/Sustainability/sustainability01.htm](http://www.acer-group.com/public/Sustainability/sustainability01.htm)





## Italia

lunedì ~ venerdì, 9:00/13:00 - 14:00/18:00

+39 02 36 00 49 52

xplovaServiceIT@Sertec360.com

## Deutschland

Montag ~ Freitag, 9:00 - 17:30

+49 04102 9982 811

xplovaServiceDE@Sertec360.com

## United Kingdom

Monday ~ Friday, 9:00 - 18:00

+44 0371 760 1019

xplovaServiceUK@Sertec360.com

## France

lundi ~ vendredi, 9:00/13:00 - 14:00/18:00

+33 01 72 02 30 63

xplovaServiceFR@Sertec360.com

## España

Lunes ~ Viernes, 9:30/13:30 - 14:30/18:30

+34 91 414 24 07

xplovaServiceES@Sertec360.com

## België (La Belgique)

Maandag ~ Vrijdag (Lunedì~Venerdì), 9:00am - 17:00pm

+32 078484672

xplovaserviceBFR@sertec360.com

xplovaserviceBDU@sertec360.com

## Denmark

Mandag ~ Fredag, 09:00 – 17:00

+4578737424

XplovaServiceDK@Sertec360.com

## 台灣

週一 ~ 週五, 08:30 - 17:00

+886 2 2790 3878

service@xplova.com

## 香港

週一 ~ 週五, 10:00 - 19:00; 週六, 10:00 - 13:00

+852 3460 4217

info@novo-digital.com.hk

## ประเทศไทย

วันจันทร์ ~ วันศุกร์, 10:00 - 20:00; วันเสาร์, 10:00 - 18:00

+66 2685 4311

acercare@acer.co.th

## Malaysia

Monday ~ Friday, 9:00am~5:00pm

+604 618 0496

xplovasales@gmail.com

## 日本

月~金（土日祝祭日を除く）；09:00 - 17:00

+8170-3533-9397

style\_b\_staff@ncd.co.jp

## Philippines

Monday ~ Friday, 9:00am ~ 5:00pm

+639153692106

+639228685264