

Xplova NOZA

NOZA BIKE POWER TRAINER Quick Start Guide

NOZA 單車功率訓練台 快速入門手冊

NOZA バイク パワー トレーナー クイック スタート ガイド

NOZA 자전거 트레이너 빠른 시작 안내서

목차

NOZA 이해하기	1
포장 내용물	1
제품 모양 소개	2
조립 설명	3
Xplova NOZA 조립하기	3
카세트 부착 (별매품)	4
자전거 장착하기	5
사양	6
안전 고지 사항 및 규정	7
사용 전 안전 고지 사항	7
알림	7
경고	8
유지 보수 및 관리	8

NOZA 이해하기

■ 포장 내용물

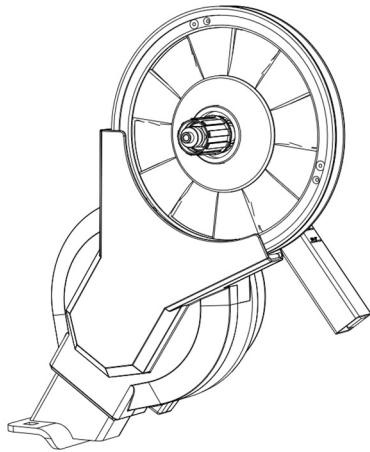

Xplova NOZA 자전거 트레이너 메인 유닛

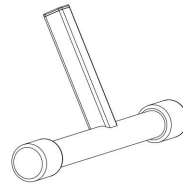

앞쪽 하단 튜브

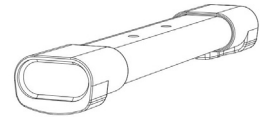

뒤쪽 하단 튜브

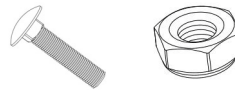

볼트 x2 / 너트 x2



1.8mm 카세트 와셔

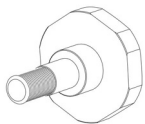

튜닝 노브 - 앞쪽 /
뒤쪽 하단 튜브 조
절 및 조임용



퀵 릴리스 키트

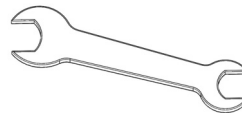

오픈엔드 렌치



전원 어댑터

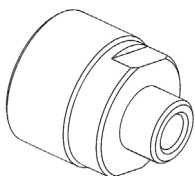

어댑터 A -
퀵 릴리스
카세트 너트용

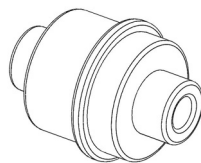

어댑터 B -
퀵 릴리스
130mm/135mm 용

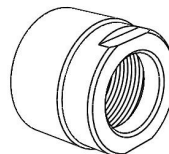

어댑터 C -
스루 축
카세트 너트용

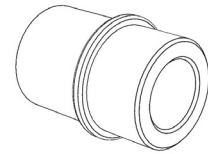

어댑터 D -
스루 축 12x142/
12x148mm 용

참고 : 악세서리는 국가 또는 지역에 따라 다를 수 있습니다.

■ 제품 모양 소개

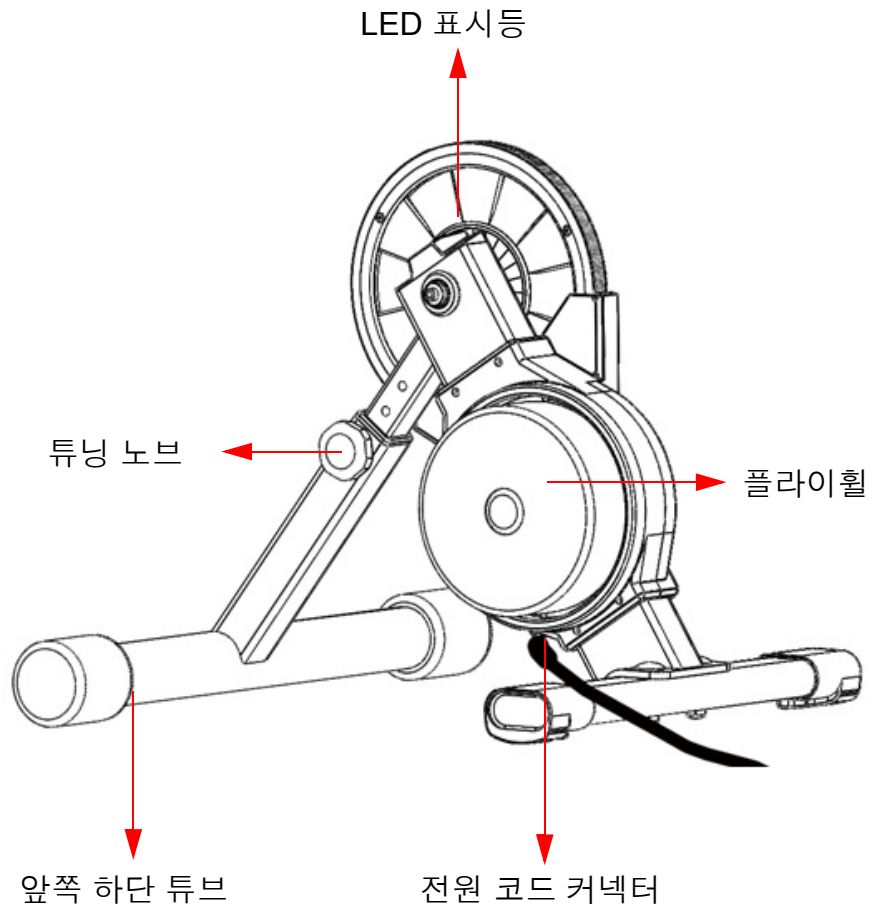

조립 설명

■ Xplova NOZA 조립하기

1. 상자를 뒤집어 상자의 아래 부분을 엽니다 .
Xplova NOZA 메인 유닛과 스티로폼 포장을 동시에 상자에서 꺼냅니다 .
2. 스티로폼 포장의 옆면에서 앞쪽 및 뒤쪽 하단 튜브를 제거합니다 .
(양쪽 스티로폼 포장을 열지 마십시오 .)
3. 볼트를 꺼내 메인 프레임에 있는 볼트 구멍에 끼웁니다 .

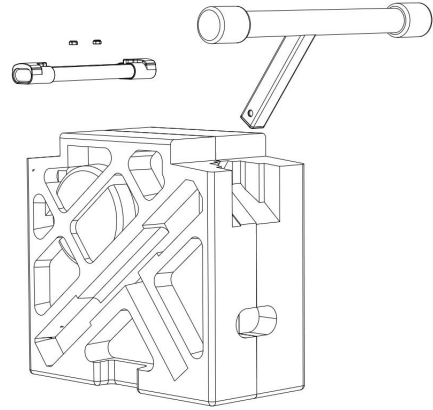

4. 메인 프레임에 앞쪽 및 뒤쪽 하단 튜브를 놓은 다음 , 볼트를 볼트 구멍에 밀어 넣습니다 .
5. 렌치를 사용하여 너트를 조입니다 .

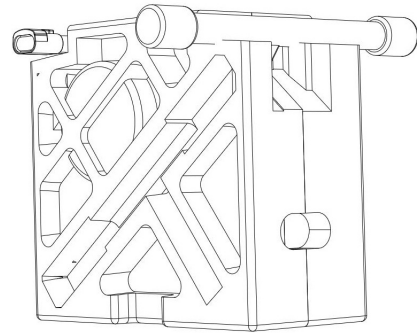

6. 전체 스티로폼 포장을 뒤집어 Xplova NOZA 자전거 트레이너를 사용할 바닥에 똑바로 세웁니다 . 양쪽의 스티로폼 포장을 제거하여 자전거 트레이너의 조립을 완료합니다 .
7. 카세트 (별매품) 를 카세트 본체에 설치하고 느슨해 지지 않도록 카세트 너트를 고정시킵니다 .

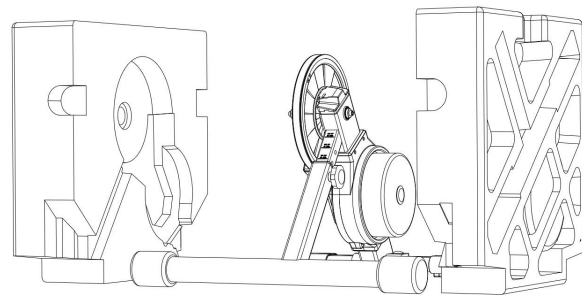

유의 사항 :

Xplova NOZA 자전거 트레이너 카세트 본체는 11- 스피드 카세트로 직접 설치할 수 있는 Shimano 및 SRAM 카세트와 호환됩니다 . 비 11- 스피드 카세트를 사용 중인 경우 , 카세트를 설치하기 전에 먼저 카세트 본체 하단에 카세트 와셔를 맞추십시오 .

■ 카세트 부착 (별매품)

• 호환 가능 11- 스피드 카세트 부착

카세트를 카세트 본체에 수동으로 부착하고, 카세트 너트를 사용하여 카세트 본체에 고정시켜야 합니다. 카세트 착탈 소켓을 사용하여 NOZA 카세트 본체에 단단하게 고정시켜야 합니다 (도구는 포함되어 있지 않음).

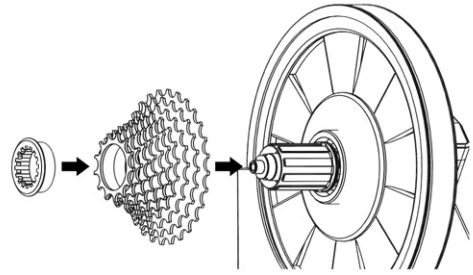

• 9- 스피드 또는 10- 스피드 카세트 부착

9- 스피드 또는 10- 스피드 카세트를 부착하기 전에, 먼저 1.8mm 카세트 와셔를 카세트 본체에 놓은 다음, 위에 설명한 것처럼 NOZA 카세트 본체에 카세트를 단단하게 고정시켜야 합니다.

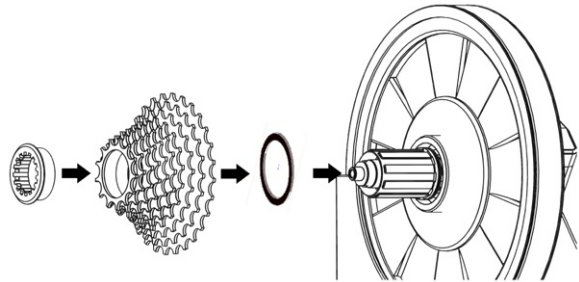

• 130mm 또는 135mm 퀵 릴리스 설치

퀵 릴리스 자전거 프레임에 설치할 때, 어댑터 A, 어댑터 B 및 퀵 릴리스 키트를 사용해야 합니다 (이 세 가지 액세서리는 패키지에 포함되어 있음). 오른쪽에 있는 설치 그림을 참조하십시오.

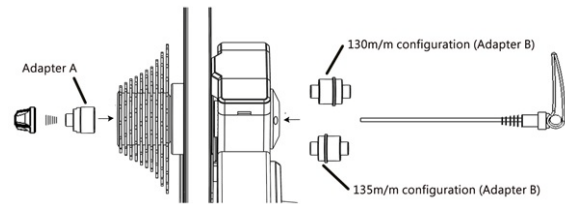

• 142mm 또는 148mm 스루 축 설치

스루 축 자전거 프레임에 설치할 때, 어댑터 C와 D를 사용해야 합니다 (이 두 가지 액세서리는 본 패키지에 포함되어 있음). 오른쪽에 있는 설치 그림을 참조하십시오.

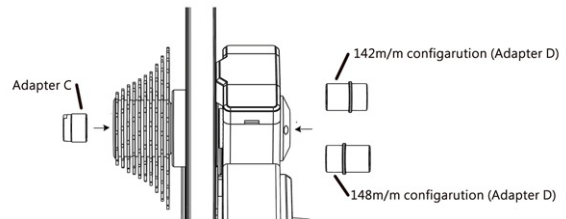

제공된 전원 어댑터의 한쪽 끝을 벽 콘센트에 연결하십시오. 오른쪽 그림에 표시된 것처럼 다른 쪽 끝을 자전거 트레이너의 전원 잭에 연결하십시오.

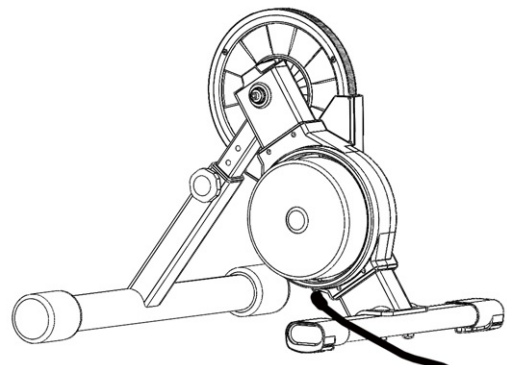

KO

■ 자전거 장착하기

자전거의 체인을 카세트의 가장 작은 톱니로 이동시킨 다음 뒤쪽 휠을 제거합니다. 자전거 체인을 카세트의 가장 작은 톱니에 맞춘 다음, 체인을 걸고 자전거를 타기에 알맞게 위치를 조정하여 NOZA의 축에 올려놓습니다.

주의해서 자전거 퀵 릴리스 레버를 적절하게 사용합니다. 퀵 릴리스 레버의 회전 암 아크가 바깥쪽으로 향해 있으면, 레버가 풀려 있음을 의미합니다. 레버의 회전 암을 시계 방향으로 돌려 퀵 릴리스 레버를 조입니다. 퀵 릴리스 레버의 회전 암은 NOZA 카세트의 반대쪽에 놓여 있어야 합니다.

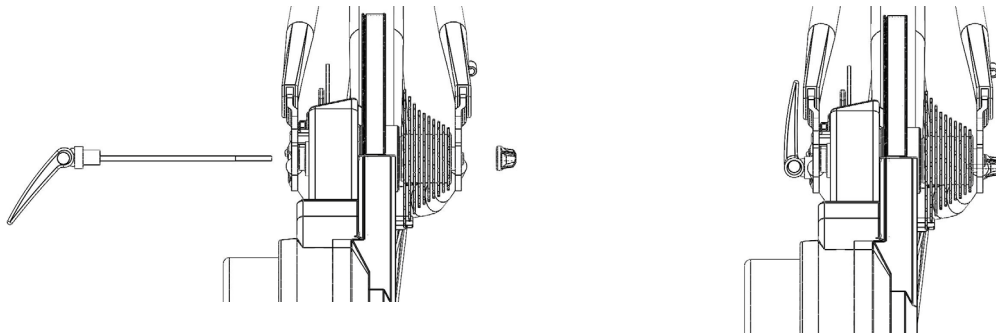

스루 축 자전거 설치에 대해서는 다음 그림을 참조합니다. 카세트의 반대 쪽에서 스루 축을 삽입하고 축을 단단하게 조입니다.

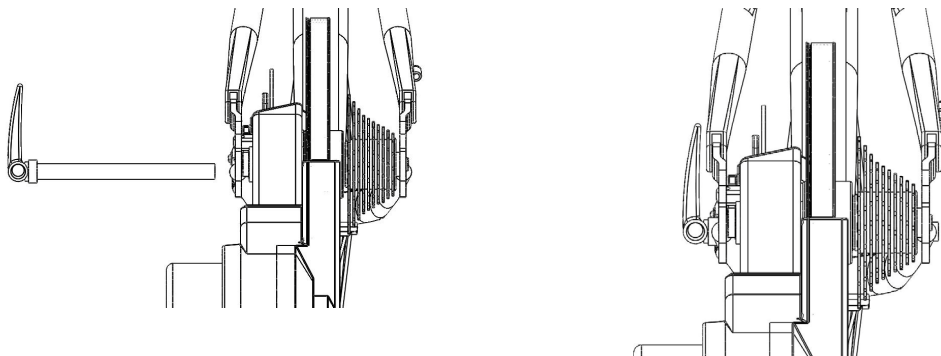

유의 사항 :

1. 물건 또는 인체에 피해를 입지 않도록 퀵 릴리스 레버와 스루 축을 단단하게 조이십시오. 퀵 릴리스 레버와 스루 축을 단단하게 조일 수 없을 경우, 대리점이나 Xplova 고객 서비스에 문의하십시오. 이런 상황에서 NOZA를 사용하지 마십시오.
2. 자전거를 장착할 때, 전면 휠을 들어올린 다음 프레임을 아래로 눌러 자전거가 NOZA에 단단하게 장착되게 하십시오.

■ 표시등 설명

자전거 트레이너에 전원을 켜면, 먼저 표시등에 빨간색 불이 켜져서 제어판이 자가 진단 및 자동 제로 조정을 수행 중임을 표시합니다. 표시등이 녹색으로 깜박이면, 제어판이 자가 진단과 자동 제로 조정을 마쳤고 탈 준비가 되어 대기 모드에 있음을 의미합니다.

번호	표시등 상태	상태 설명	유의 사항 및 참고
1	빨간색	제어판 자가 진단 및 자동 제로 조정 진행 중	<ul style="list-style-type: none"> 보통 이 과정은 전원이 들어온 후 2-4 초 안에 끝납니다. 전력 측정 편차를 방지하기 위해 자동 제로 조정 및 자가 진단이 완료되기 전에 자전거 트레이너를 사용하지 마십시오.
2	녹색 깜박임	자가 진단 및 자동 제로 조정 완료됨	소프트웨어에 연결할 수 있습니다.
3	녹색 켜짐	Bluetooth가 연결되었습니다	Bluetooth 장치에 연결되고 페어링에 성공했습니다.
4	파란색	자전거 트레이너가 활성화되었고 정상적으로 동력 제공 중	Bluetooth 또는 ANT+ 장치에 연결된 경우, 자전거를 타는 동안 파란색 불이 켜집니다.

■ 사양

크기 (설치후)	620 x 518 x 453 mm
총 무게 (상자 제외)	16.5 KG
플라이휠 무게	5.7 KG
사운드 레벨	58 dB (@30KPH)
최대 전원 출력	2500 W (@58KPH)
최대 시뮬레이션 기울기	18% (@70KG)
정확도	±2.5%
구동장치	카세트가 포함되지 않았습니다. 새 카세트의 구입/설치 필요: 8/9/10/11 스피드 SRAM/Shimano
연결성	ANT+, ANT+ FE-C 및 Bluetooth Smart
펌웨어 업데이트 가능	예
전기 요구 사항	100 - 240 V, 1.5 A, 50 Hz - 60 Hz
상자 크기	598 x 275 x 565 mm

안전 고지 사항 및 규정

■ 사용 전 안전 고지 사항

1. Xplova NOZA 전원 어댑터의 사양은 다음과 같습니다 :
 - 입력 : 100 ~ 240 VAC / 1.5 A
 - 출력 : 19 VDC / 4.7 A
 - 전원 플러그 : 외부 직경 5.5 m/m; 내부 직경 2.5 m/m; 길이 10~12 m/m
2. Xplova NOZA 의 인증을 받은 전원 어댑터만 사용하십시오 . 비호환 전원 어댑터를 사용하면 자전거 트레이너에 회복할 수 없는 손상을 줄 수 있습니다 .
3. 작동 중일 때 자전거 트레이너를 만지지 마십시오 . 위험을 방지하기 위해 다른 사람 , 동물 또는 물체와 거리를 두어야 합니다 .
4. 트레이닝 플랜을 시작하기 전에 코치와 상의하십시오 .
5. Xplova NOZA 의 회전하는 부분에 손을 대거나 다른 물체를 가까이 두지 마십시오 .
6. 한 동안 사용한 후에는 Xplova NOZA 의 플라이휠 / 카세트가 뜨거워질 수 있습니다 . 사용 직후 플라이휠 / 카세트를 만지지 마십시오 .
7. 카세트가 실행 중일 때 자전거를 분리하려고 하지 마십시오 .
8. Xplova NOZA 를 사용 중일 때는 어린이와 애완 동물의 접근을 막아 부상을 입지 않도록 하십시오 .
9. Xplova NOZA 는 단단하고 평편한 곳에서만 설치 및 사용해야 합니다 .
10. 트레이닝이 진행 중일 때 안전하게 타십시오 .
11. 물이 닿지 않게 하십시오 .
12. 트레이닝하기 전에 , 자전거가 Xplova NOZA 에 단단하게 고정되었는지 확인해야 합니다 .
13. Xplova NOZA 는 완전히 조립한 후 사용해야 합니다 .
14. Xplova NOZA 를 사용할 때 , Xplova 에서 인증한 악세서리 및 전원 어댑터만 사용해야 합니다 .

■ 알림

1. Xplova 는 Xplova NOZA 에 고장을 일으키는 다른 회사의 소프트웨어 , 애플리케이션 및 장치를 사용하는 이용자에 대해서는 책임을 지지 않습니다 .
2. ANT+™ 및 Bluetooth 는 상호 배타적이므로 , Xplova NOZA 가 ANT+™ 또는 Bluetooth 를 통해 동시에 데이터를 보내는 것은 불가능합니다 . 즉 , 프로토콜 중 하나가 사용 중일 때 Xplova NOZA 는 자동으로 다른 프로토콜을 중지하여 NOZA 프로그램이 오작동을 일으킬 가능성을 차단합니다 .
3. 무선 장치가 간섭을 일으킬 수 있고 , Xplova NOZA 에 변형을 주거나 정상적인 작동을 방해할 수 있습니다 . 따라서 , NOZA 를 이용하여 트레이닝 할 때 고압 전력선 , 교통 신호 , 철도 전력선 , 버스 또는 전차로부터 멀리 떨어질 것을 권장합니다 .

4. Xplova NOZA 를 사용하지 않을 때는 오랜 시간 동안 직사광선에 노출시키지 마십시오 .

■ 경고

주의 ! Xplova 는 Xplova NOZA 사용과 관련하여 (직접적이거나 간접적으로) 이용자에 발생할 수 있는 일시적 또는 영구적 부상에 대해 책임을 지지 않습니다 .

■ 유지 보수 및 관리

1. 자전거 트레이너를 닦을 때 중성 윤활유를 사용하십시오 . 부식성 세제는 사용하지 마십시오 .
2. 자전거 트레이너 또는 드릴 구멍의 표면에 광을 내지 마십시오 . 긁히거나 드릴 구멍으로 인해 금이 갈 수 있습니다 .
3. 자전거 트레이너를 건조한 실내에 보관하여 습기로 인한 피해를 방지하십시오 .



NOZA BIKE POWER TRAINER

Product Warranty

產品保固服務卡

製品保証書

제품 보증

Please retain the original purchase receipt or approval in order to protect your right of free warranty service.

務必保留原購買收據或是發票，以保障您的保固權益。

保証を受ける際には、購入日・購入店名が証明できる書類（レシートなど）を添えてください。

무료 보증 서비스를 받을 권리를 보호하기 위해 원본 구매 영수증 또는 구매 승인서를 보관하십시오.

	Serial Number 產品序號 シリアル番号 일련 번호
	Purchase Date 購買日期 購入年月日 구매일
	Dealer stamps 經銷商蓋印處 購入販売店捺印 딜러 스탬프

Manufacturer: Xplova Inc.

6F., No.68, Ruiguang Rd., Neihu Dist., Taipei City 114, Taiwan (R.O.C.)

Tel: +886-02-2790-3878

E-mail: service@xplova.com

■ Service Information / 全球服務據點 / サービス情報 / 서비스 정보

Italia

- lunedì ~ venerdì
- 9:00/13:00 - 14:00/18:00
- +39 02 36 00 49 52
- xplovaServiceIT@Sertec360.com

Deutschland

- Montag ~ Freitag
- 9:00 - 17:30
- +49 04102 9982 811
- xplovaServiceDE@Sertec360.com

United Kingdom

- Monday ~ Friday
- 9:00 - 18:00
- +44 0371 760 1019
- xplovaServiceUK@Sertec360.com

France

- lundi ~ vendredi
- 9:00/13:00 - 14:00/18:00
- +33 01 72 02 30 63
- xplovaServiceFR@Sertec360.com

España

- Lunes ~ Viernes
- 9:30/13:30 - 14:30/18:30
- +34 91 414 24 07
- xplovaServiceES@Sertec360.com

België (La Belgique)

- Maandag ~ Vrijdag (Lunedì~Venerdì)
- 9:00am - 17:00pm
- +32 078484672
- xplovaserviceBFR@sertec360.com
- xplovaserviceBDU@sertec360.com

Denmark

- Mandag ~ Fredag
- 09:00 - 17:00
- +4578737424
- XplovaServiceDK@Sertec360.com

Australia

- Monday~Friday
- 09 : 00 ~ 17 : 00
- <https://www.bikesportz.com.au/contact>

台灣

- 週一 ~ 週五
- 08:30 - 17:00
- +886 2 2790 3878
- service@xplova.com

香港

- 週一 ~ 週五 10:00 - 19:00
- 週六 10:00 - 13:00
- +852 3460 4217
- info@novo-digital.com.hk

ประเทศไทย

- วันจันทร์ ~ วันศุกร์ 10:00 - 20:00
- วันเสาร์ 10:00 - 18:00
- +66 2685 4311
- acercare@acer.co.th

Malaysia

- Monday ~ Friday
- 9:00am~5:00pm
- +604 618 0496
- xplovasales@gmail.com

Philippines

- Monday ~ Friday
- 9:00am ~ 5:00pm
- +639153692106
- +639228685264

日本

- 月曜 ~ 金曜
(祝祭日、年末年始、特定休業日を除く)
- 10:00 ~ 17:00
- 03-6386-9681
- style_b_staff@ncd.co.jp

한국

- 월요일 ~ 금요일
- 09 : 00 ~ 17 : 00
- +82 - 70 -4820-2394
- xplova@jscomposite.co.kr

Thank you again for purchasing the Xplova NOZA.
Xplova reserves the right to design, change specifications, and
improve quality.
Should you have any questions regarding use of the bike trainer,
please visit our website at: www.xplova.com.

再次感謝您購買 Xplova NOZA。
本公司保有產品設計、規格變更、品質改善的權利。
如果您對於使用單車互動訓練台有任何的疑問，
請參考我們的網站 www.xplova.com。

Xplova NOVA をお買い上げいただき、ありがとうございます。
Xplova は、設計、仕様の変更、品質向上を行う権利を有します。
バイクトレーナーの使用について不明な点がございましたら、
弊社の Web サイト www.xplova.com までアクセスしてください。

Xplova NOZA 를 구입해 주셔서 다시 한번 감사드립니다.
Xplova 는 디자인에 대한 권리, 사양 변경에 대한 권리와 품질 향상에
대한 권리를 보유하고 있습니다.
자전거 트레이너 사용에 관하여 질문이 있는 경우 당사 웹사이트를
방문하십시오 : www.xplova.com.