

Xplova NOZA

NOZA BIKE POWER TRAINER Quick Start Guide

NOZA 單車功率訓練台 快速入門手冊

NOZA バイク パワー トレーナー クイック スタート ガイド

NOZA 자전거 트레이너 빠른 시작 안내서

目次

NOZA の詳細	1
パッケージ内容	1
製品外観の紹介	2
組み立て	3
Xplova NOZA の組み立て方法	3
カセット（別売）の取り付け	4
自転車のマウント	5
仕様	6
安全上の注意事項と規程	7
ご使用に伴う安全上の注意事項	7
注意	7
免責事項	8
メンテナンスとお手入れ	8
VCCI	8
Xplova の制限付き製品保証ポリシー	8

NOZA の詳細

■ パッケージ内容

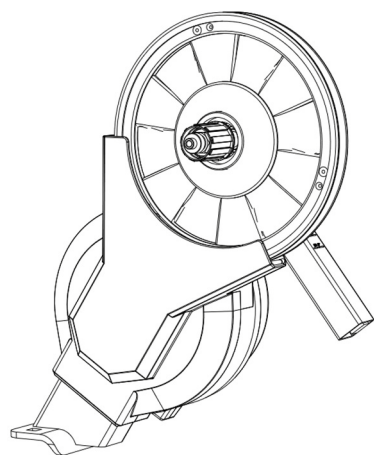

Xplova NOZA バイクトレーナー
メインユニット

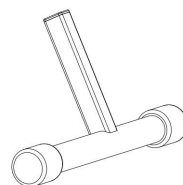

フロントボトム
チューブ

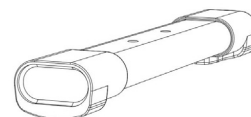

リアボトム
チューブ



ボルト x2 /
ナット x2



1.8mm カセット
スペーサー

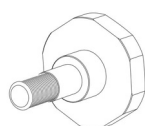

チューニングノブ-
フロントボトムの
チューブ調整と
締め付け用



クイックリリース
キット

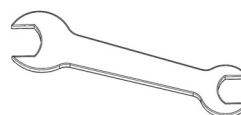

オープンエンドレ
ンチ



電源アダプター

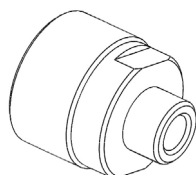

アダプター A-
クイックリリース
カセットナット用

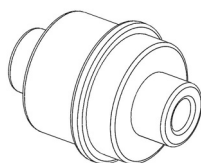

アダプター B-
クイックリリース
130mm/135mm 用

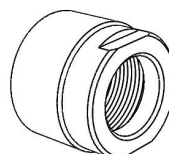

アダプター C-
スルーアクスル
カセットナット用

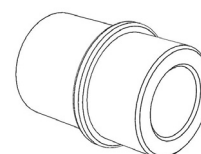

アダプター D-
スルーアクスル
12x142/
12x148mm 用

注意：アクセサリは、国や地域によって異なることがあります。

■ 製品外観の紹介

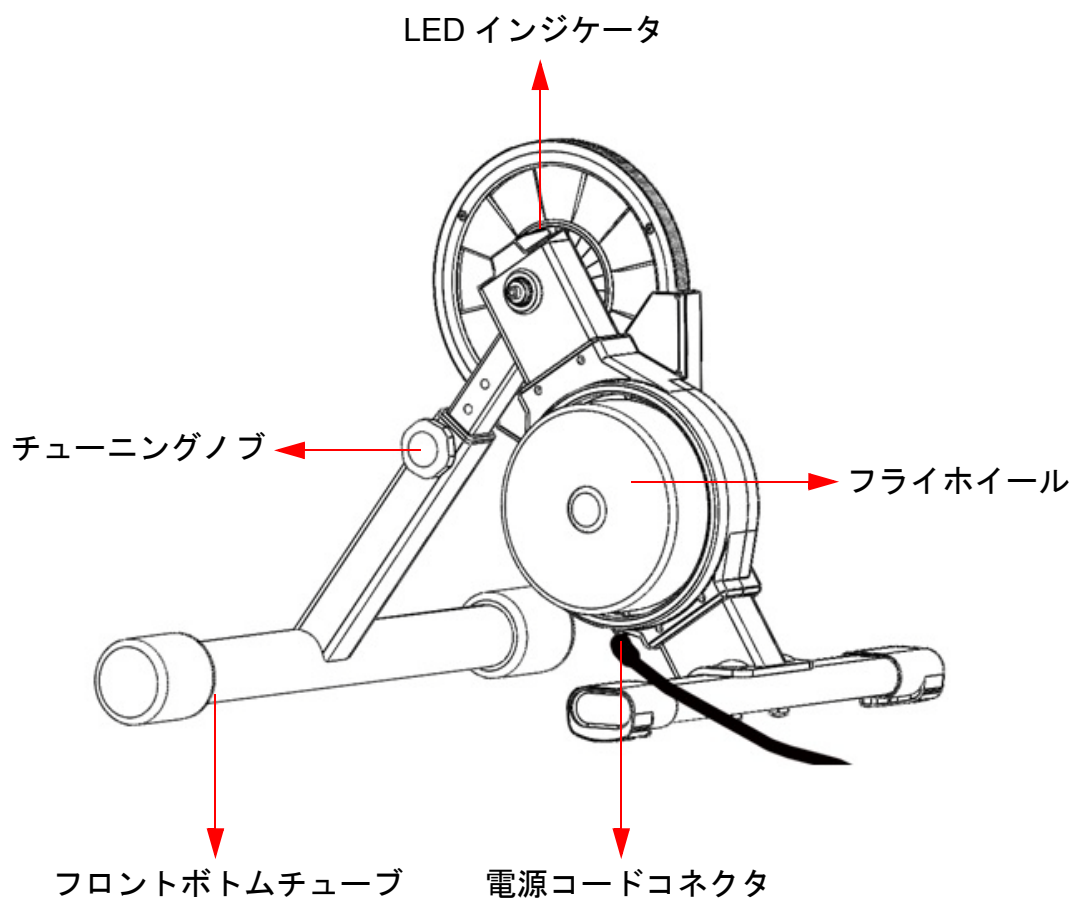

組み立て

■ Xplova NOZA の組み立て方法

1. 箱をひっくり返して、箱の底部を開きます。Xplova NOZA メインユニットと発泡スチロールパッケージを同時に箱から取り出します。
2. 発泡スチロールパッケージの側面からフロントボトムチューブとリアボトムチューブを取り出します。
(発泡スチロールパッケージは開かないでください。)
3. ボルトを取り出し、メインフレームのボルト穴に挿入します。

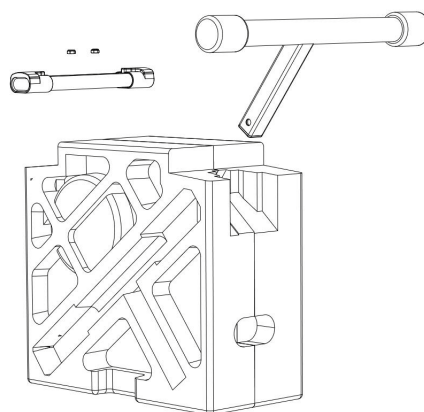

4. メインフレームにフロントボトムチューブとリアボトムチューブを取り付け、ボルト穴にボルトを押し込みます。
5. レンチを使用してナットを締め付けます。

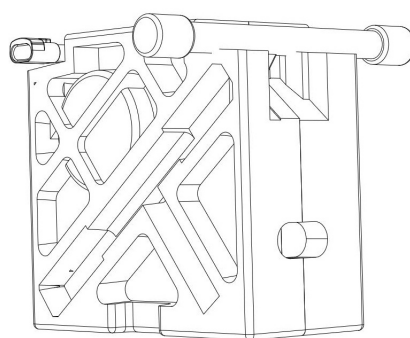

6. 発泡スチロールパッケージ全体をひっくり返し、Xplova NOZA バイクトレーナーを直立させます。両側の発泡スチロールパッケージを取り外し、バイクトレーナーの組み立てを完了させます。
7. カセット（別売）をカセット本体に取り付け、ロックリングを緩まないように締めます。

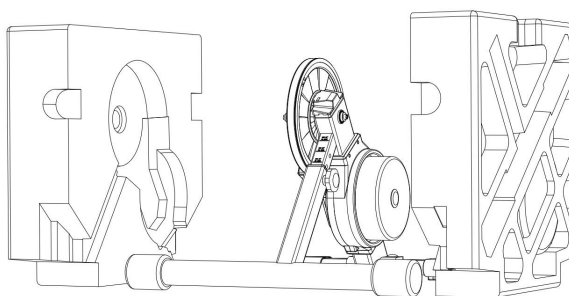

注意：

Xplova NOZA バイクトレーナーは、シマノと SRAM それぞれの 11 スピードカセットと互換性があります。10 スピードや 9 スピード等、11 スピードより少ないカセットを使用する場合は、カセットを取り付ける前に、カセットスペーサーを取り付けてください。

■ カセット（別売）の取り付け

• 11 スピード対応カセットの取り付け

本体にカセットを手動で取り付け、ロックリングを使用して本体に固定します。ロックリングツールを使用して、NOZA 本体にしっかりと固定します（ロックリングツールは別売りとなります）。

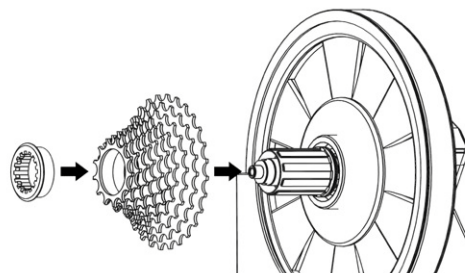

• 9 スピードまたは 10 スピードカセットの取り付け

9 スピードまたは 10 スピードカセットを取り付ける前に、1.8mm カセットスペーサーを本体に取り付け、上記で説明しているように NOZA 本体にカセットをしっかりと固定します。

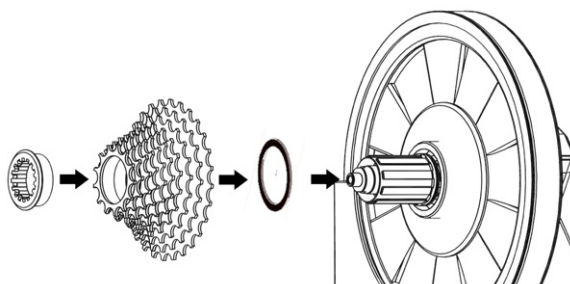

• クイックリリースの取り付け (130mm または 135mm)

クイックリリースバイクの際は、同梱されたアダプター A と B、およびクイックリリースキットを使用します。取り付けについては、右の図を参照してください。

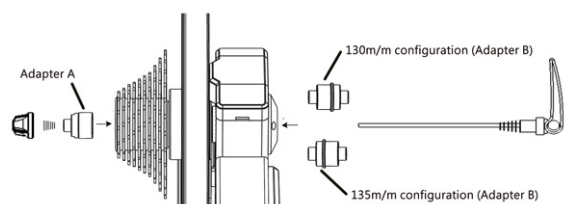

• スルーアクスルの取り付け (142mm または 148mm)

スルーアクスルバイクの際は、同梱されたアダプター C と D を使用します。取り付けについては、右の図を参照してください。

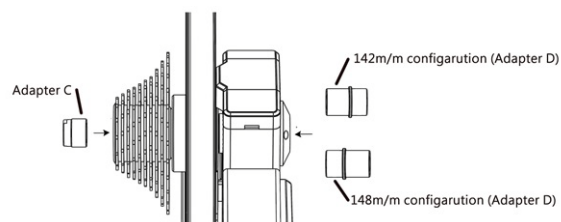

付属の電源アダプターを使用して、コンセントに接続します。コンセントと反対側のコネクタを本体の電源ジャックに接続します。

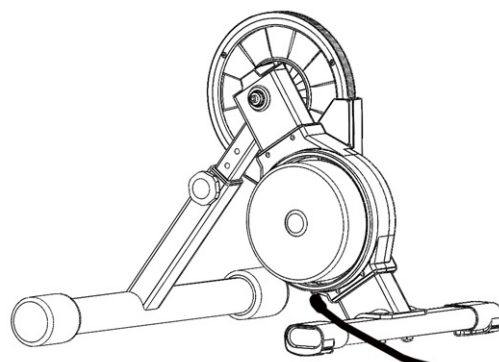

■ 自転車のマウント

自転車の変速を利用してチェーンをカセットの最も小さいsprocketに移し、後輪を取り外します。NOZA 本体のカセットの最も小さいsprocketとバイクチェーンを合わせ、チェーンをかけ、NOZA の車軸にバイクを取り付け、ライディングに適した位置にバイクを配置します。

クイックリリースのレバーは注意して適切に使用してください。クイックリリースのレバーが外を向いているときは、レバーが開放状態にあることを意味します。レバーのアームを時計回りに回転させ、クイックリリースのレバーを締め付けます。クイックリリースのレバーは、図のようにカセットの反対側に取り付けてください。

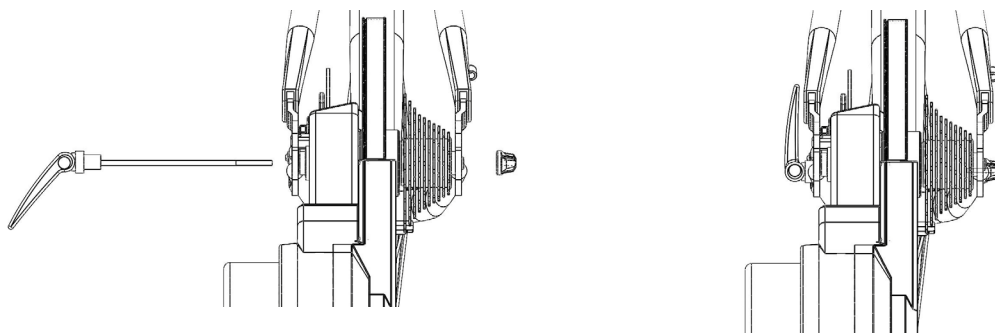

スルーアクスルバイクの取り付けについては、以下の図を参照してください。カセットの反対側からスルーアクスルを挿入して車軸を締め付けます。

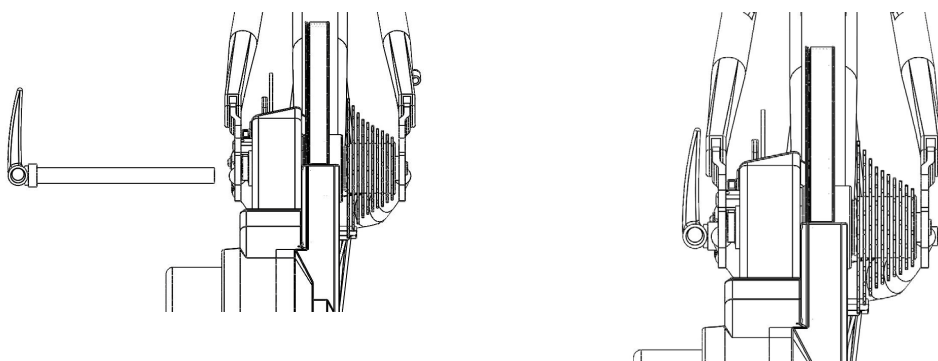

注意：

- クイックリリースまたはスルーアクスルをしっかりと締め付ける事で、器物や人体の損傷を防ぎます。クイックリリースまたはスルーアクスルを正しく締め付けられない場合は、NOZA を使用せず、販売店や Xplova カスタマーサービスに連絡してください。
- 自転車を取り付ける際は、前輪を持ち上げ、フレームを押し下げて NOZA の上にバイクがしっかりと固定されるように取り付けを行ってください。

■ インジケータ説明

このバイクトレーナーは電源に接続されると自動的に校正やゼロ点補正等の起動準備を行います。その間はインジケータが赤く点灯します。このインジケータが緑色に点灯している場合は、校正やゼロ点補正等の起動準備が正常終了し、使用するためのスタンバイモードに切り替わっていることを意味します。

番号	インジケータ ステータス	ステータス説明	注意事項とメモ
1	赤	校正やゼロ点補正等の 起動準備が進行中	<ul style="list-style-type: none"> 通常、このプロセスは、電源を接続後 2 ~ 4 秒で完了します。 校正やゼロ点補正の狂いを避ける為、起動準備が完了するまではバイクトレーナーを使用しないでください。
2	緑の点滅	校正やゼロ点補正等の 起動準備が完了	ソフトウェアに接続可能。
3	緑の点灯	Bluetooth が接続され ています	Bluetooth デバイスに接続され、ペアリングに成功しました。
4	青	バイクトレーナーはア クティブで、電源が正 常に供給されています	Bluetooth または ANT+ デバイスに接続しているときは、使用中に青く点灯します。

■ 仕様

寸法 (取り付け後)	620 x 518 x 453 mm
合計重量 (開梱後)	16.5 KG
フライホイール重量	5.7 KG
音声レベル	58 dB (@30KPH)
最大パワー出力	2500 W (@58KPH)
最大再現斜度	18% (@70KG)
精度	±2.5%
ドライブトレイン	カセットは含まれていません。 別途カセットの購入 / 取り付けが必要です： 8/9/10/11 スピード Shimano/SRAM
無線通信	ANT+、ANT+ FE-C、Bluetooth Smart
ファームウェアアップグ レード可能性	あり
電源	100 - 240 V、1.5 A、50 Hz - 60 Hz
箱の寸法	598 x 275 x 565 mm

安全上の注意事項と規程

■ ご使用に伴う安全上の注意事項

1. Xplova NOZA の電源アダプターの仕様は以下の通りです。
 - 入力：100～240 VAC / 1.5 A
 - 出力：19 VDC / 4.7 A
 - 電源プラグ：外径 5.5 m/m、内径 2.5 m/m、長さ 10～12 m/m
2. Xplova NOZA 純正の電源アダプターのみを使用してください。純正ではない電源アダプターを使用すると、バイクトレーナーに修復不能な破損が及ぶことがあります。
3. バイクトレーナーの使用中は、手を触れないようにしてください。また、危険が及ばないようにするためにも、使用者以外の人物、動物、物体を遠ざけるようにしてください。
4. 健康上の不安をお持ちの方は、トレーニング計画を開始する前にコーチに相談してください。
5. Xplova NOZA の回転部品には手を近づけたり、物を置いたりしないでください。
6. Xplova NOZA のフライホイールやカセットは、しばらく使用していると高温になることがあります。使用後すぐにフライホイールやカセットには触れないでください。
7. カセットが回転しているときは、自転車の取り外しを行わないようにしてください。
8. Xplova NOZA を使用するときは、ケガを避けるためにも子供やペットが近づかないようにしてください。
9. Xplova NOZA は、硬くて平らな地面や床にのみ設置および使用することができます。
10. トレーニング中は、安全なライディングを心がけてください。
11. バイクトレーナーが水に濡れないようにしてください。
12. トレーニングを行う前には、自転車が Xplova NOZA にしっかりと固定されているかどうかを確認してください。
13. Xplova NOZA は、完全に組み立てが完了してからのみ使用できます。
14. Xplova NOZA を使用する際は、Xplova 推奨のアクセサリと電源アダプターのみを使用してください。

■ 注意

1. Xplova は、他社のソフトウェア、アプリケーション、デバイスの使用については責任を負いかねます。これらを使用すると、Xplova NOZA に不具合が発生することがあります。
2. ANT+™ および Bluetooth による通信は排他的ですので Xplova NOZA においても、ANT+™ または Bluetooth から同時にデータを通信することができません。

つまり、ひとつのプロトコルが使用されていると、Xplova NOZA はその他のプロトコルを自動的に停止し、NOZA プログラムの誤作動を未然に防ぎます。

3. 無線デバイスは干渉することがあり、Xplova NOZAの動作状態を変えたり、Xplova NOZA が適切に動作しなくなることがあります。そのため、NOZA を使用してトレーニングを行う際は、高圧電線、大きな道路、鉄道、バス、路面電車などから離れることをおすすめします。
4. Xplova NOZA を使用しないときには、長期にわたる直射日光にさらされないようにしてください。

■ 免責事項

注意！ Xplova は、Xplova NOZA の使用によって発生した、直接または間接的によって一時的または永続的な損傷について責任を負いかねます。

■ メンテナンスとお手入れ

1. バイクトレーナーのクリーニングを行う際は、中性潤滑油を使用してください。腐食性合成洗剤は使用しないでください。
2. バイクトレーナーの表面をブラッシングしたり、穴をあけたりしないでください。傷や穴は、ひび割れを引き起こすことがあります。
3. バイクトレーナーは室内に設置し、湿気によるダメージを避けるためにも乾燥した状態に保ってください。

■ VCCI

この装置は、クラス B 情報技術装置です。この装置は、家庭環境で使用することを目的としています。この装置がラジオやテレビジョン受信機に近接して使用されると、受信障害を引き起こすことがあります。取扱説明書に従って正しい取り扱いをして下さい。VCCI - B

■ Xplova の制限付き製品保証ポリシー

この制限付き製品保証（Limited Product Warranty）は、本来の Xplova ボックスに同梱されているすべてのアクセサリを含めた Xplova 製品に適用されます。Xplova は、正規販売店や再販売店の製品が、最初の購入の日付から数えて 1 年という制限付き製品保証期間において、該当する製品仕様を満たし、素材および出来栄えにおいて欠陥がないことを保証します。また、この保証対象となるには、購入の際に購入者に提供されたユーザーマニュアルおよび付属のその他ドキュメンテーションに従って使用された場合に限り、この制限付き保証は、以下の利用規約のもとで有効となります。

1. 保証サービスを利用するには、購入の証明または最初に購入した販売店のレシートのコピーが必要となります。
2. この制限付き製品保証は、製品が販売された国 / 地域でのみ有効となり、その場合にのみ効力を持ちます。

3. この制限付き製品保証は、Xplova が制限付き製品保証期間内に故障した製品を修理または交換する為の唯一の方法です。Xplova はオンラインオークションから購入したパッケージの不足している部品を交換することはありません。
4. 保証サービスを利用するには、お近くの Xplova 正規販売店に輸送方法や RMA 番号をお問い合わせください。
5. この制限付き製品保証は、保証期間内の製品点検および修理に必要な費用を負担いたします。故障した製品は、購入証明書および RMA 番号と共に指定された住所へお送りください。また、送料につきましては、お客様のご負担となりますことをご了承ください。
6. Xplova は、修理した製品または交換した製品を正常に使用できる状態で、お客様に送り戻します。交換した欠陥製品や部品はすべて、Xplova のものとなります。
7. Xplova が製品を修理または交換した場合、当該製品の保証期間は、残りの保証期間、または修理或いは交換した日から3か月間のいずれかの長い方となります。
8. Xplova は以下に示しているウェブサイトにおいて事前に予告なしに、本利用規約の追加、削除、または変更を行う権限があるものとします。
9. この制限付き製品保証は、以下いずれかによって発生した破損には適用されません。
 - A. 製品のシリアル番号が削除、消去、汚損、変更されていたり、読みにくくなっている場合。
 - B. 通常の使用以外の方法で製品を使用したことによる破損。
 - C. 通常の損耗による製品の劣化。
 - D. Xplova またはその関係社以外のサードパーティによって、本製品が不適切に取り扱われたり、修理あるいは改造が行われた場合。
 - E. Xplova で正式に認可されていない、あるいは提供されていない部品またはアクセサリを使用して操作したり、意図された用途以外で使用したりすることで発生した破損。
 - F. 異常な高温または高湿の環境に使用したり、腐食性ガス雰囲気環境に設置したりすることによっての破損。
10. Xplova は、利益損失または法律で許容される最大限の範囲で偶発的損失または間接損害について一切の責任を負いません。
11. この制限付き製品保証は、購入国における特定の法律に対する、お客様の権利には影響を与えません。一部の国では、偶発的または間接的な損害や破損の除外や制限、暗黙的保証の制限が禁止されています。そのような場合では、その地域や国のお客様には前述の制限の除外が適用されません。

保証サービス内容は地域により異なります

1. 本製品購入日より一年間以内正常な使用による故障の場合、本体と関連部品は無償にて修理を行います。
2. サービスを申し込む際には、製品のレシートまたは購入証明書をご提示ください。保証期間に応じて無償或いは有償にて修理サービスを提供いたします。

この制限付き製品保証期間、サービス提供、および対応時間は国によって異なります。製品保証規定や、その他のご質問については購入店または Xplova にお問い合わせください。

Web サイト : <https://www.xplova.com>



NOZA BIKE POWER TRAINER

Product Warranty

產品保固服務卡

製品保証書

제품 보증

Please retain the original purchase receipt or approval in order to protect your right of free warranty service.

務必保留原購買收據或是發票，以保障您的保固權益。

保証を受ける際には、購入日・購入店名が証明できる書類（レシートなど）を添えてください。

무료 보증 서비스를 받을 권리를 보호하기 위해 원본 구매 영수증 또는 구매 승인서를 보관하십시오.

	Serial Number 產品序號 シリアル番号 일련 번호
	Purchase Date 購買日期 購入年月日 구매일
	Dealer stamps 經銷商蓋印處 購入販売店捺印 딜러 스탬프

Manufacturer: Xplova Inc.

6F., No.68, Ruiguang Rd., Neihu Dist., Taipei City 114, Taiwan (R.O.C.)

Tel: +886-02-2790-3878

E-mail: service@xplova.com

■ Service Information / 全球服務據點 / サービス情報 / 서비스 정보

Italia

- lunedì ~ venerdì
- 9:00/13:00 - 14:00/18:00
- +39 02 36 00 49 52
- xplovaServiceIT@Sertec360.com

Deutschland

- Montag ~ Freitag
- 9:00 - 17:30
- +49 04102 9982 811
- xplovaServiceDE@Sertec360.com

United Kingdom

- Monday ~ Friday
- 9:00 - 18:00
- +44 0371 760 1019
- xplovaServiceUK@Sertec360.com

France

- lundi ~ vendredi
- 9:00/13:00 - 14:00/18:00
- +33 01 72 02 30 63
- xplovaServiceFR@Sertec360.com

España

- Lunes ~ Viernes
- 9:30/13:30 - 14:30/18:30
- +34 91 414 24 07
- xplovaServiceES@Sertec360.com

België (La Belgique)

- Maandag ~ Vrijdag (Lunedì~Venerdì)
- 9:00am - 17:00pm
- +32 078484672
- xplovaserviceBFR@sertec360.com
- xplovaserviceBDU@sertec360.com

Denmark

- Mandag ~ Fredag
- 09:00 - 17:00
- +4578737424
- XplovaServiceDK@Sertec360.com

Australia

- Monday~Friday
- 09 : 00 ~ 17 : 00
- <https://www.bikesportz.com.au/contact>

台灣

- 週一 ~ 週五
- 08:30 - 17:00
- +886 2 2790 3878
- service@xplova.com

香港

- 週一 ~ 週五 10:00 - 19:00
- 週六 10:00 - 13:00
- +852 3460 4217
- info@novo-digital.com.hk

ประเทศไทย

- วันจันทร์ ~ วันศุกร์ 10:00 - 20:00
- วันเสาร์ 10:00 - 18:00
- +66 2685 4311
- acercare@acer.co.th

Malaysia

- Monday ~ Friday
- 9:00am~5:00pm
- +604 618 0496
- xplovasales@gmail.com

Philippines

- Monday ~ Friday
- 9:00am ~ 5:00pm
- +639153692106
- +639228685264

日本

- 月曜 ~ 金曜
(祝祭日、年末年始、特定休業日を除く)
- 10:00 ~ 17:00
- 03-6386-9681
- style_b_staff@ncd.co.jp

한국

- 월요일 ~ 금요일
- 09 : 00 ~ 17 : 00
- +82 - 70 -4820-2394
- xplova@jscomposite.co.kr

Thank you again for purchasing the Xplova NOZA.
Xplova reserves the right to design, change specifications, and
improve quality.
Should you have any questions regarding use of the bike trainer,
please visit our website at: www.xplova.com.

再次感謝您購買 Xplova NOZA。
本公司保有產品設計、規格變更、品質改善的權利。
如果您對於使用單車互動訓練台有任何的疑問，
請參考我們的網站 www.xplova.com。

Xplova NOVA をお買い上げいただき、ありがとうございます。
Xplova は、設計、仕様の変更、品質向上を行う権利を有します。
バイクトレーナーの使用について不明な点がございましたら、
弊社の Web サイト www.xplova.com までアクセスしてください。

Xplova NOZA 를 구입해 주셔서 다시 한번 감사드립니다.
Xplova 는 디자인에 대한 권리, 사양 변경에 대한 권리와 품질 향상에
대한 권리를 보유하고 있습니다.
자전거 트레이너 사용에 관하여 질문이 있는 경우 당사 웹사이트를
방문하십시오 : www.xplova.com.